

Bilancia da negozio bPro: be connected be successful



Istruzioni per l'uso

per

**vendita assistita
cassa
preconfezionamento
con testi diretti**

bPro

METTLER TOLEDO

Indice**Avvertenze di carattere generale**

Tastiera	3
Membrana di programmazione	4

Preparazione per la vendita assistita

Quadro sinottico menu "Gestione dati"	5
Cambiamento prezzi	7
Inserire PLU	8
Dati aggiuntivi PLU	9
Dati etichetta PLU	10
Inserimento testo ingredienti	12
Inserimento tare	13
Riga pubblicitaria	14
Testi operatori (registro venditori)	15
Imposta sul valore aggiunto (IVA)	16
Avvertenze per offerte speciali	17
Inserire offerte speciali	18
Sospensione offerta speciale	19
Prezzi per quantità	20
Maggiorazioni / sconti	21
Tipo di ricavo	22
Creare mezzo di pagamento	24
Definire/cancellare/elencare clienti per una bolla di consegna	25

Vendita assistita

Menu "Commutazione modo": quadro sinottico	26
Dichiarazione di arrivo dell'operatore	27
Dichiarazione di partenza/ Assenza temporanea	28
Registrazione (con scontrino di cassa)	29
Creare / interrompere / riaprire una bolla di consegna	37
Storno	38
Tara	39
Cambiamento del reparto	40
Testo descrittivo	41

Preconfezionamento

Selezione / svolgimento / uscita modo preconfezionamento	42
Preconfezionamento con testi diretti / Generalità	43
Configurare il numero di testi diretti, stabilire il numero di tasti diretti, posizionare, assegnare dei tasti diretti ..	44
Creare / modificare testi diretti; banca dati: liste, layout, etichettatura, assegnare un testo diretto a un PLU	46
Etichetta totale, articoli a pezzo con peso fisso, moltiplicazione, ripetizione etichette	50
Modo Codice - Modo Demo	52
Modo inventario - Modo ordini fornitori	53
Modo vendita all'ingrosso	54
Svolgimento delle operazioni nel modo vendita all'ingrosso	55

Funzioni di cassa

Menu "FUNZIONI DI CASSA 1": quadro sinottico	56
Menu "FUNZIONI DI CASSA 2": quadro sinottico	57





















Chiusura giornaliera

Organizzazione dei dati del fatturato	58
Menu "Funzioni speciali": quadro sinottico	59
Chiusura di cassa	60
Annullamento scontrino	61
Ammontare cassa	62
Rapporto cassa	63
Menu "Totali parziali " (quadro sinottico)	64
Menu "Gran totale" (quadro sinottico)	65
- Gran totale Bilancia VX	66
- Gran totale periodico	67
Registro	68
Pagamenti senza contanti con un terminale ECash	70
Codice di emergenza	74

















Tastiera



Significato dei tasti funzione

 #	Tasto per introduzioni libere	 ST	Tasto storno
 V1	Tasti operatori	 ↓	Tasto sfogliare menu (in giù)
 00	Tastierino numerico (per introdurre le cifre)	 ↑	Tasto sfogliare menu (in su)
 C	Tasto cancellazione	 T	Tasto tara
 *	Tasto totale cliente	 TM	Tasto tara manuale
 +	Introduzione manuale prezzo unitario	 INFO	Tasto informazioni
 -	Introduzione manuale di un importo da detrarre	 CODE	Tasto codice / tasto commutazione
 X	Tasto moltiplicazione	 MODE	Tasto modo / tasto commutazione
 F	Tasto per fissare la tara e/o il prezzo		Avanzamento carta
 R	Tasto resto	 O	Tasto di decisione = no / disabilitare / off
		 I	Tasto di decisione = sì / abilitare / on

Tasti funzioni speciali

 $\frac{T}{200g}$	Tasto fisso per richiamo diretto tara	 VB	Tasto fisso prenotazioni
 $\frac{A}{3}$	Tasto fisso per richiamo diretto reparti	 WB	Tasto fisso scontrino merce
 V12	Tasto fisso per i venditori		Tasto fisso per numero cesto
 % +	Tasto fisso per maggiorazione / sconto	 E	Tasto fisso per il tipo di ricavo
 A	Tasto fisso per commutazione reparto	 Z	Tasto fisso per il mezzo di pagamento
 WG	Tasto fisso per il gruppo merceologico	 LS	Tasto fisso per la bolla di consegna
	Tasto fisso per valuta secondaria	 II	Tasto fisso per il secondo prezzo
		 kg	Tasto fisso per vendita all'ingrosso
		 EC	Tasto fisso per E-Cash

Nota

Le funzioni speciali vanno assegnate a tasti fissi, quando si esegue la configurazione della tastiera. I tasti fissi vanno contrassegnati a mano in modo corrispondente.

Membrana di programmazione

Significato della tastiera della membrana di programmazione

HOME Spostamento del cursore all'inizio del testo

END Spostamento del cursore alla fine del testo

C Cancellazione dell'intero testo

CL Cancellazione di una riga

↓ Portarsi sull'interrogazione / sulla voce di menu seguente

↑ Portarsi sull'interrogazione / sulla voce di menu precedente

PRINT Stampa di prova

↵ Avanzamento carta

SHIFT LOCK Commutazione minuscole / maiuscole ed assegnazione doppia dei tasti

ALT Alternate: triplice assegnazione tasti

CHAR Selezione formato caratteri

BS Backspace (cancella il carattere alla sinistra del cursore)

DEL Cancellazione (cancella il carattere in corrispondenza del cursore)

INS Inserimento / sovrascrittura

abc Centraturo testo

↵ Tasto invio per introduzione seconda riga di testo

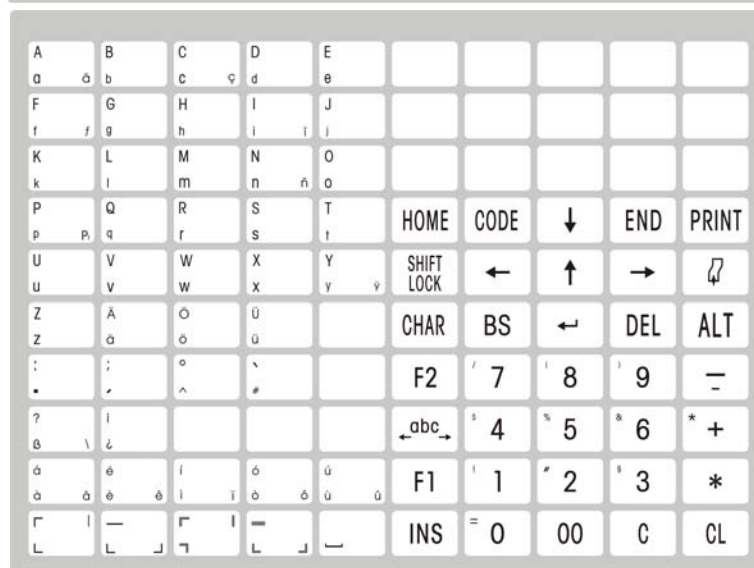
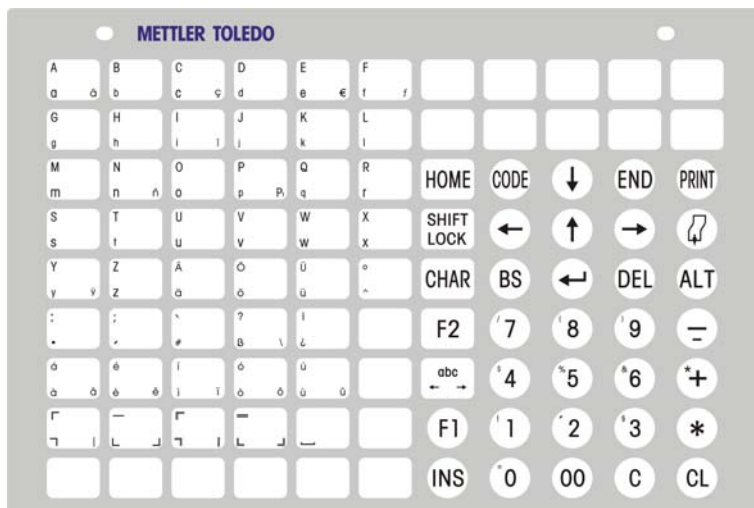

Stampa del logo sullo scontrino cliente

Svolgimento

Se la stampa del logo è attiva, su ogni scontrino verrà stampato il logo della vostra ditta.

Attivare oppure disattivare la stampa del logo

Mediante la sequenza di tasti **CODE** **↵** la stampa del logo viene attivata o disattivata.

Messaggio: - **CLEARING LOGO**- quando la stampa del logo viene disattivata.

Messaggio: - **LOADING LOGO**- quando si attiva la stampa del logo.

Preparazione per la vendita assistita

Quadro sinottico menu "Gestione dati"



CODE 1 * Chiamata menu "GESTIONE DATI"







Con oppure con il numero di accesso diretto selezionare la corrispondente voce di menu ed attivare con il tasto .

Quadro sinottico menu "Gestione dati"

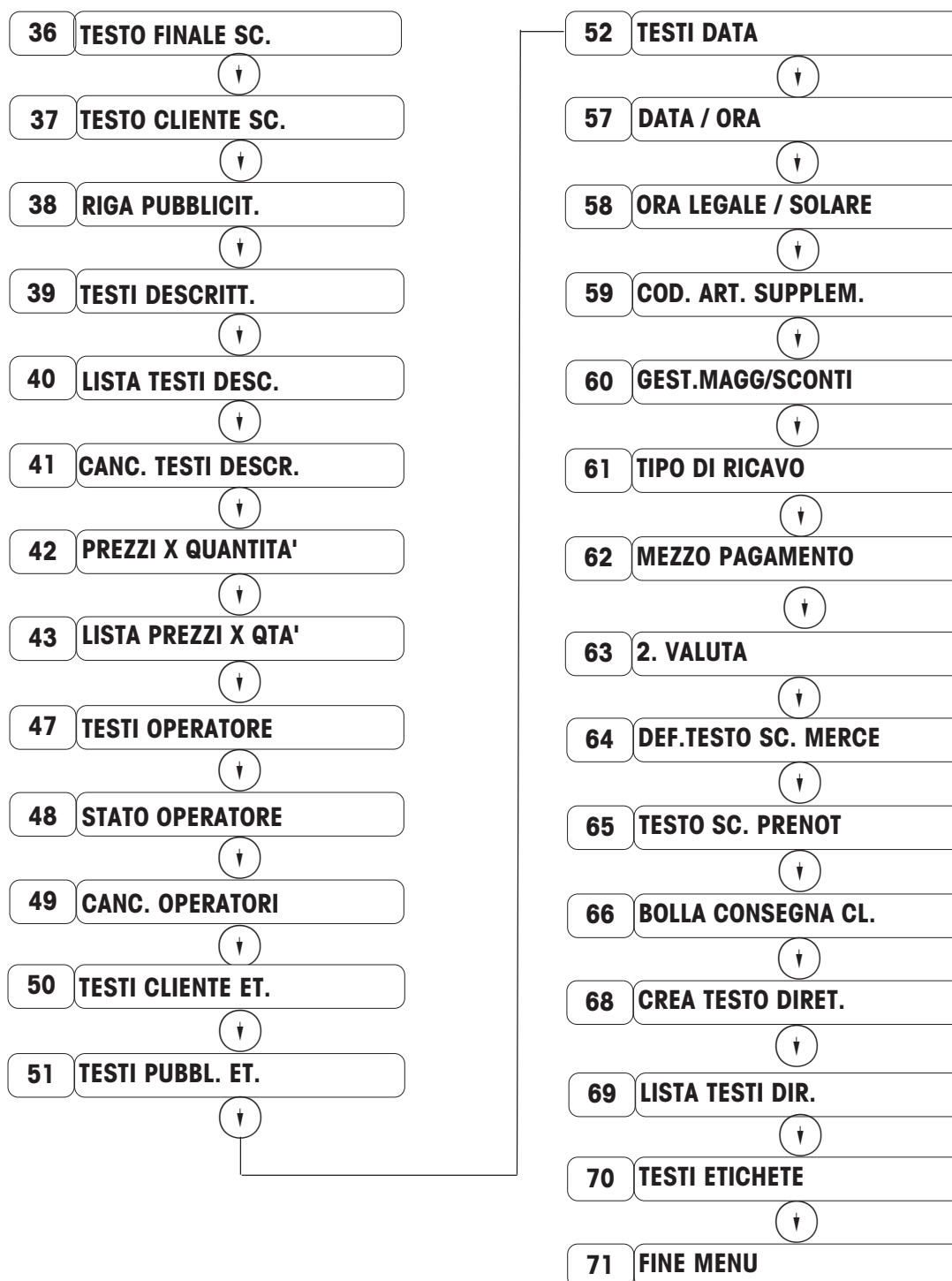
    Chiamata menu "GESTIONE DATI"

Seguito da pagina 5



Con   oppure con il numero di accesso diretto selezionare la corrispondente voce di menu ed attivare con il tasto .

Cambiamento prezzi

 **CODE** **1** ***** Chiamata menu "GESTIONE DATI"

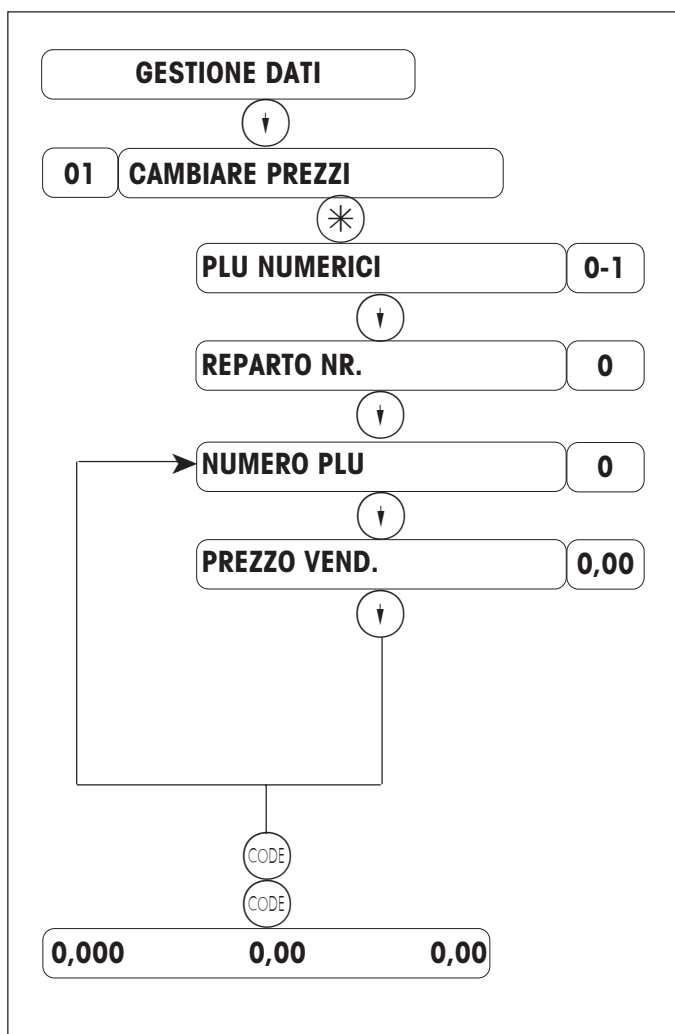

Premere 1 volta  oppure introdurre il numero di accesso diretto 01

 = con immissione PLU *)

 = con immissione da tasti fissi *)

Introdurre il numero del reparto

Introdurre il numero del PLU

Introdurre il prezzo di vendita

Con  cambiare altri prezzi

Con **CODE** ritorno al modo pesata

Nota: il cambiamento del prezzo può essere effettuato anche con il menu "**Cambiamento veloce prezzi**" **CODE** **8** *****.

*) Mediante quest'interrogazione si determina il modo di introduzione del numero PLU:

 = con introduzione PLU: introduzione del numero PLU mediante i tasti numerici;

 = con introduzione mediante tasti fissi: il numero PLU, corrispondente ad un tasto fisso, viene richiamato digitandolo.

Inserire PLU

 **CODE** **1** ***** Chiamata menu "GESTIONE DATI"

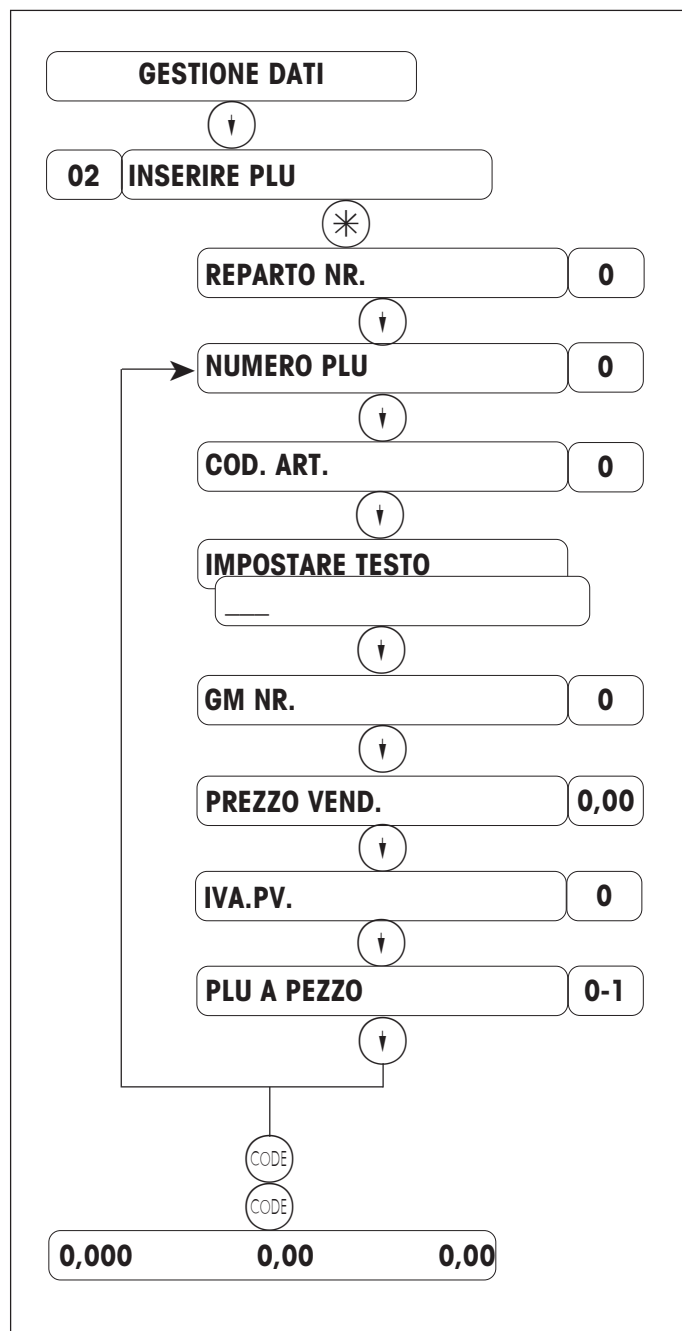

GESTIONE DATI

↓

02 INSERIRE PLU

REPARTO NR. 0

↓

NUMERO PLU 0

↓

COD. ART. 0

↓

IMPOSTARE TESTO

↓

GM NR. 0

↓

PREZZO VEND. 0,00

↓

IVA.PV. 0

↓

PLU A PEZZO 0-1

↓

CODE

CODE

0,000 0,00 0,00

Premere 2 volte **↓** oppure introdurre il numero di accesso diretto 2

Introdurre il numero del reparto

Introdurre il numero del PLU

Introdurre il codice dell'articolo (13 caratteri)

Immettere il testo TLU
(100 caratteri per stampante scontrini)
(30 caratteri per stampante etichette)

Introdurre il gruppo merceologico

Introdurre il prezzo di vendita

Introdurre il numero IVA (1...9)

0 = Articolo a peso

1 = Articolo a pezzo

Con **↓** introdurre o modificare ulteriori articoli

Con **CODE** ritorno al modo pesata

Dati aggiuntivi PLU

 **CODE** **1** ***** Chiamata menu "GESTIONE DATI"

GESTIONE DATI		
	↓	
04	DATI AGGIUNT. PLU	
	*	
REPARTO NR.		0
	↓	
NUMERO PLU		0
	↓	
NUMERO TARA		0
	↓	
PREZZO LIBERO NO		0-1
	↓	
TESTO DESCR. NR.		0
	↓	
OFF. SPECIALI		0-1
	↓	
DISABILITARE NO		0
	↓	
CODICE EAN NR.		0
	↓	
IMMETTI N° RIGHE		C1 0
	↓	
	CODE	
	CODE	
0,000	0,00	0,00

Introdurre il numero di accesso diretto 04

Introdurre il numero del reparto

Introdurre il numero del PLU

Introdurre il numero della tara (1...16)

Immissione libera del prezzo unitario
(sovrascrittura prezzo PLU)

Introdurre il numero del testo descrittivo

○ = nessun testo descrittivo

Articolo con maggiorazione / sconto

○ = senza / 1 = con

Disabilitare il PLU, p. es.: nessun'ulteriore
modifica prezzo (articoli stagionali)

Immettere il numero di righe del testo
diretto voluto

Con ↓ introdurre o modificare dati
aggiuntivi PLU

Con CODE ritornare al modo pesata

Dati etichetta PLU

Per modo preconfezionamento VV1

 **CODE** 1 * Chiamata menu "GESTIONE DATI"

GESTIONE DATI	
↓	
05	DATI ETICH. PLU
*	
REPARTO NR.	0
↓	
NUMERO PLU	0
↓	
TIPO ETICHETTA	0
↓	
TEXT PLU SINIST.	0-2
↓	
FORMATO RIGA 1	0
↓	
FORMATO RIGA 2	0
↓	
FORMATO RIGA 3	0
↓	
FORMATO RIGA 4	0
↓	
FORM. TESTO INGR.	0
↓	
TESTO CLIENTE NO	0-1
↓	
TESTO PUBBL. NR.	0
↓	
TESTO DATA CONF. NR.	0
↓	
TESTO DATA VEND. NR.	0
↓	

Seguito a pagina 11

Introdurre il numero di accesso diretto 05

Introdurre il numero del reparto

Introdurre il numero del PLU

Introdurre il numero corrispondente al tipo di etichetta desiderata (1 .. 99)

0 = Testo PLU allineato a sinistra

1 = Testo PLU centrato

2 = Testo PLU autoformattato

Formato caratteri prima riga testo PLU

Formato caratteri seconda riga testo PLU

Formato caratteri terza riga testo PLU

Formato caratteri quarta riga testo PLU

Formato caratteri testo ingredienti

Stampa testo cliente

0 = nessuna stampa / 1 = stampa

Immettere il numero del testo pubblicitario

0 = nessuna stampa, (1..10)

Introdurre il numero del testo della data di confezionamento

0 = nessuna stampa, (1..10)

Introdurre il numero del testo della data di vendita

0 = nessuna stampa, (1..10)

Dati etichetta PLU

Per modo preconfezionamento VV1



CODE 1 * Chiamata menu "GESTIONE DATI"

Seguito da pagina 10

TESTO DATA SCAD. NR.	0	Introdurre il numero del testo della data di scadenza 0 = Nessuna stampa; (1...10)
↓		
DATA CONF. NO	0-4	0 = Non stampare la data; 1 = Stampare la data; 2 = Con indicazione matt./pom. ed anno; 3 = Senza anno; 4 = Con indicazione matt./pom.
↓		
DATA VEND. NO	0-5	0 = Non stampare la data; 1 = Stampare la data; 2 = Con indicazione matt./pom. ed anno; 3 = Senza anno; 4 = Con indicazione matt./pom.; 5 = Giorni data vendita
↓		
DATA SCAD. NO	0-5	0 = Non stampare la data; 1 = Stampare la data; 2 = Con indicazione matt./pom. ed anno; 3 = Senza anno; 4 = Con indicazione matt./pom.; 5 = Giorni data conservazione
↓		
XXX SU D. CONF. NO	0-1	0 = Non cancellare la data di confezionamento 1 = Cancellare la data di confezionamento
↓		
XXX SU D. VEND. NO	0-1	0 = Non cancellare la data di vendita 1 = Cancellare la data di vendita
↓		
XXX SU D. SCAD. NO	0-1	0 = Non cancellare la data di scadenza 1 = Cancellare la data di scadenza
↓		
VALORE NUTRIZ.	0	Immettere il valore nutrizionale (max. 10 caratteri) 0 = nessuna indicazione del valore nutrizionale
↓		
GIORNI VENDITA	0	Offset della data di vendita (1 .. 999 giorni)
↓		
GIORNI CONSERVAZ.	0	Offset della data di conservazione (1 .. 999 giorni)
↓		
PESO FISSO	0	Introduzione peso fisso in grammi
↓		
CODE		Con ↓ introdurre o cambiare altri numeri PLU
CODE		Con CODE modificare il numero del reparto
		Con CODE CODE ritorno al modo pesata

Inserimento testo ingredienti

    Chiamata menu "GESTIONE DATI"

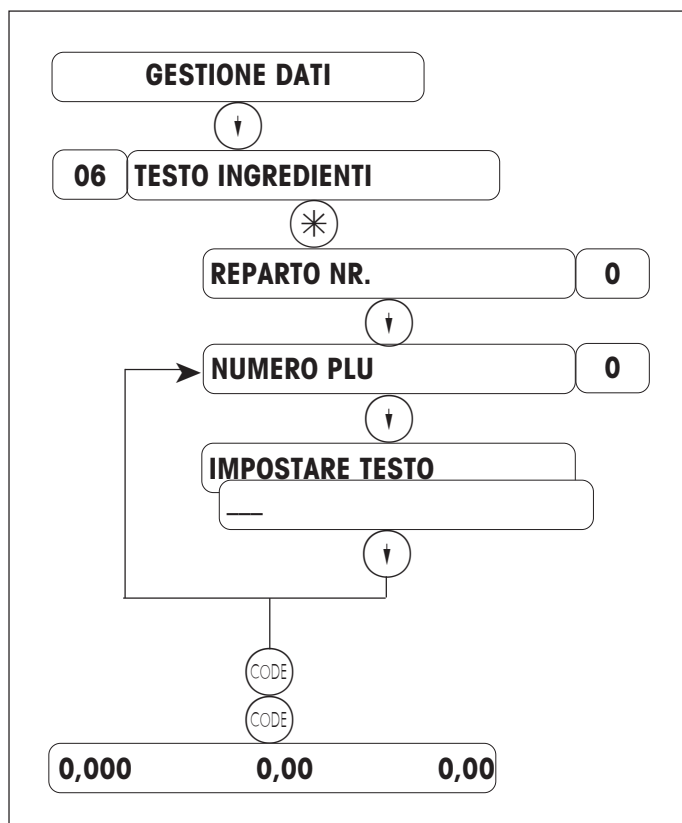

Introdurre il numero di accesso diretto
06

Introdurre il numero del reparto

Introdurre il numero del PLU

Impostare il testo degli ingredienti (max.
300 caratteri)

Con  ritorno al modo pesata

Inserimento tare

 **CODE** **1** ***** Chiamata menu "GESTIONE DATI"

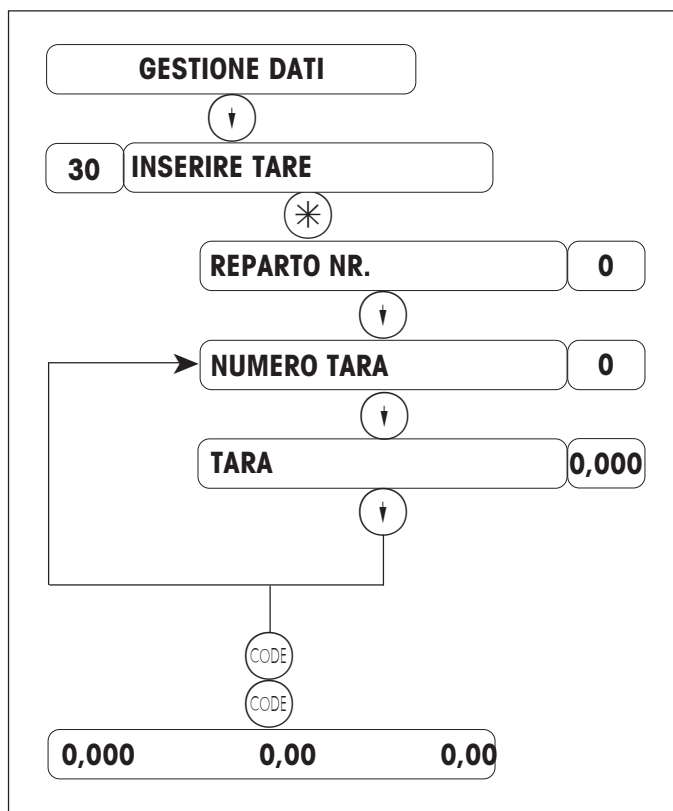

Introdurre il numero di accesso diretto
30

Introdurre il numero del reparto

Introdurre il numero della tara (1 - 16)

Introdurre il valore della tara in grammi*)
oppure mettere il recipiente sulla bilancia e
confermare con il tasto tara **T**.

Con **v** impostare la memoria tara
successiva

Con **CODE** ritorno al modo pesata

*) Attenzione alla divisione (1 g, 2 g oppure 5 g, a seconda del campo di pesata)

Nota:

un valore di tara programmato in questa fase si può utilizzare con un tasto di richiamo diretto della tara (configurazione tastiera).

Riga pubblicitaria

 **CODE** 1 * Chiamata menu "GESTIONE DATI"

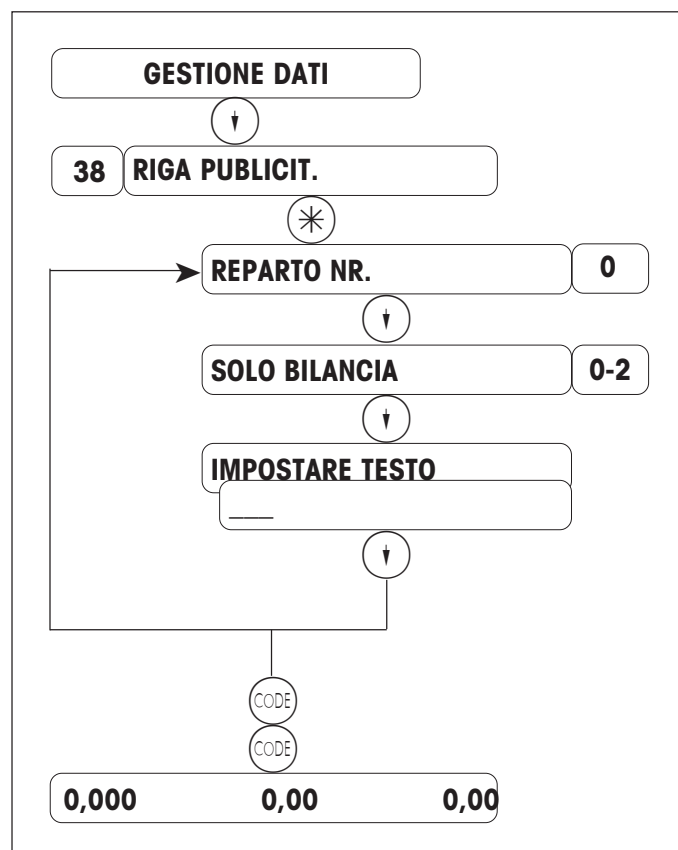

Introdurre il numero di accesso diretto
38







Solo nel caso di bilancia multireparto

- ① = Solo la bilancia
- ① = Tutte le bilance del reparto
- ② = Tutte le bilance collegate nella rete

Con  immettere o modificare ulteriori
righe pubblicitarie

Con **CODE** ritorno al modo pesata

Funzioni dei tasti :

-  = Il testo che si sta introducendo viene stampato per controllarlo
-  = Cancellazione di una riga completa
-  = Cancellazione dell'intero testo introdotto
-  = Avanzamento all'interrogazione successiva
-  = Cancellazione del carattere in corrispondenza del cursore
-  = Cancellazione del carattere alla sinistra del cursore

Testi operatori

    Chiamata menu "GESTIONE DATI"

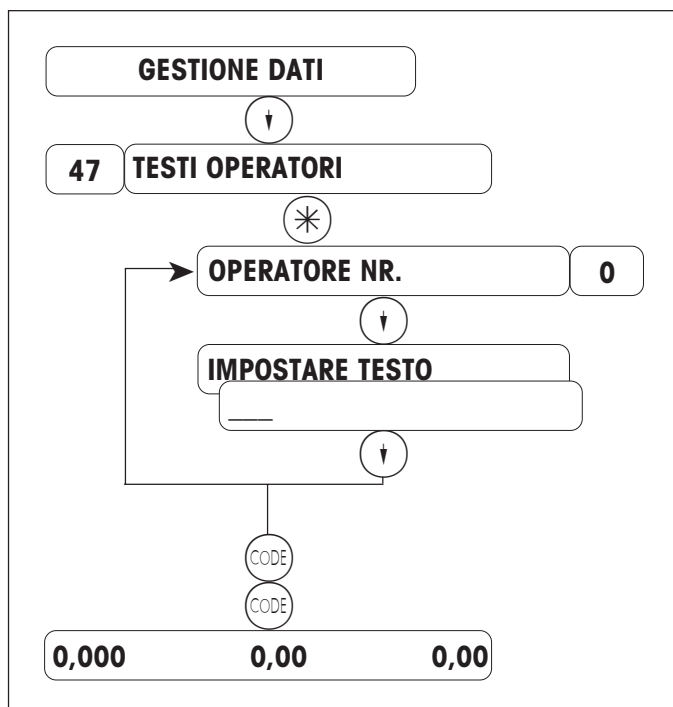

Introdurre il numero di accesso diretto
47

Introdurre il numero dell'operatore
desiderato

Introdurre il nome dell'operatore
(max. 20 caratteri)

Con  introdurre oppure modificare un
ulteriore numero di operatore

Con  ritorno al modo pesata

Funzioni dei tasti:

 = Il testo che si sta introducendo viene stampato per controllarlo

 = Cancellazione di una riga completa

 = Cancellazione dell'intero testo introdotto

 = Avanzamento all'interrogazione successiva

 = Cancellazione del carattere in corrispondenza del cursore

 = Cancellazione del carattere alla sinistra del cursore

Imposta sul valore aggiunto (IVA)

 **CODE** **1** ***** Chiamata menu "GESTIONE DATI"

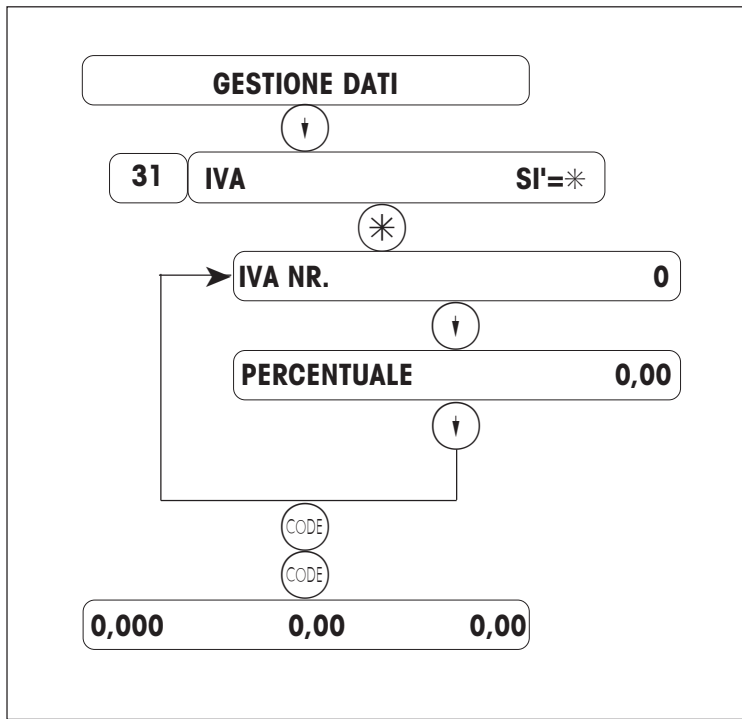

Introdurre il numero di accesso diretto
31

- 0 - 9 per articolo
- 10 per + / PV1
- 11 per FG* / PV1
- 12 per + / PV2
- 13 per FG / PV2
- 14 per - / PV1
- 15 per - / PV2

Immettere la percentuale
Con **↓** immettere oppure cambiare ulteriori numeri IVA

Con **CODE** ritorno al modo pesata

Avvertenza:
nel tipo di ricavo si determina se l'IVA verrà indicata sullo scontrino.

*) Nota: FG = Introduzione libera prezzo unitario

Selezione	
N°.	N° IVA programmato
0 =
1 =
2 =
3 =
4 =
5 =
6 =
7 =
8 =
9 =
10 =
11 =
12 =
13 =
14 =
15 =

Avvertenze per offerte speciali

 **CODE 1 *** Chiamata menu "GESTIONE DATI"

26 INSER. OFF. SPEC.

V. pag. 18

27 SOSP. OFF. SPEC.

V. pag. 19

28 CANC. OFF. SPEC.

Offerte speciali si possono cancellare solo se nell'analisi del gran totale (CODE 333), la voce 11 (**PLU OFF. SPECIALE**), il rapporto **GRAN TOTALE, PLU OFF. SPECIALE** è stampato ed i totali sono cancellati.

29 LISTA OFF. SPEC.

0 = Lista ridotta: comprende il numero dell'offerta speciale, il testo dell'offerta speciale, il testo dello scontrino, la durata di validità e lo stato delle offerte speciali (per esempio: terminato, attivo, inattivo).

1 = Lista completa: comprende il numero dell'offerta speciale, il testo dell'offerta speciale, il testo dello scontrino, la durata di validità, lo stato delle offerte speciali (per esempio: terminato, attivo, inattivo) ed i relativi PLU.

Avvertenza

Quando un'offerta speciale creata è scaduta, e nell'analisi del gran totale (Code 333 *; voce di menu 11: **PLU OFF. SPECIALE**) i totali sono stati analizzati e cancellati, si può riutilizzare la stessa offerta speciale, se si impostano di nuovo il **TERMINE INIZIALE** ed il **TERMINE FINALE**, cioè tutti i PLU dell'offerta speciale sono ancora disponibili, nonostante l'analisi del gran totale.

Per creare una nuova offerta speciale con altri PLU, occorre assegnare un nuovo numero di offerta speciale. Oppure occorre cancellare l'offerta speciale scaduta ed analizzata nella gestione dati (Code 1 *; voce di menu 28: **CANC. OFF. SPEC.**), a questo punto si può creare un'offerta speciale con lo stesso numero di offerta speciale con nuovi PLU.

Per controllare si può stampare una lista delle offerte speciali (Code 1 *; voce di menu 29: **LISTA OFF. SPEC.; LISTA RIDOTTA**).

Inserire offerte speciali

    Chiamata menu "GESTIONE DATI"

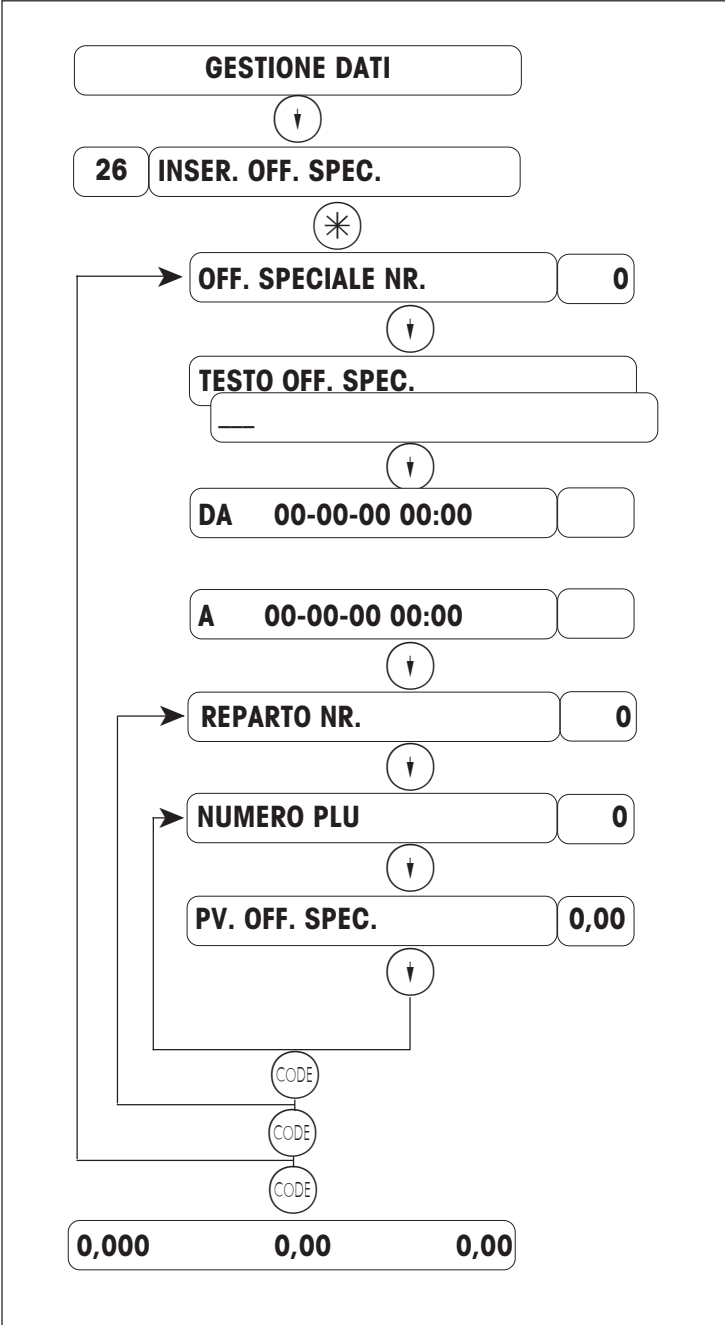

GESTIONE DATI

↓

26 INSER. OFF. SPEC.

* ↓

OFF. SPECIALE NR. 0

↓

TESTO OFF. SPEC.

↓

DA 00-00-00 00:00

A 00-00-00 00:00

↓

REPARTO NR. 0

↓

NUMERO PLU 0

↓

PV. OFF. SPEC. 0,00

CODE

CODE

CODE

0,000 0,00 0,00

Introdurre il numero di accesso diretto 26

Introdurre il numero di offerta speciale desiderato

Introdurre il testo dell'offerta speciale (max. 100 caratteri il testo appare sui rapporti).

Immettere il termine iniziale dell'offerta speciale

Immettere il termine finale dell'offerta speciale

Immettere il numero del reparto

Immettere il numero PLU

Immettere il prezzo di vendita in offerta speciale

Con ↓ introdurre altri articoli nell'offerta speciale.

Con CODE cambiare reparto.

Con CODE creare una nuova offerta speciale.

Sospensione offerta speciale

    Chiamata menu "GESTIONE DATI"

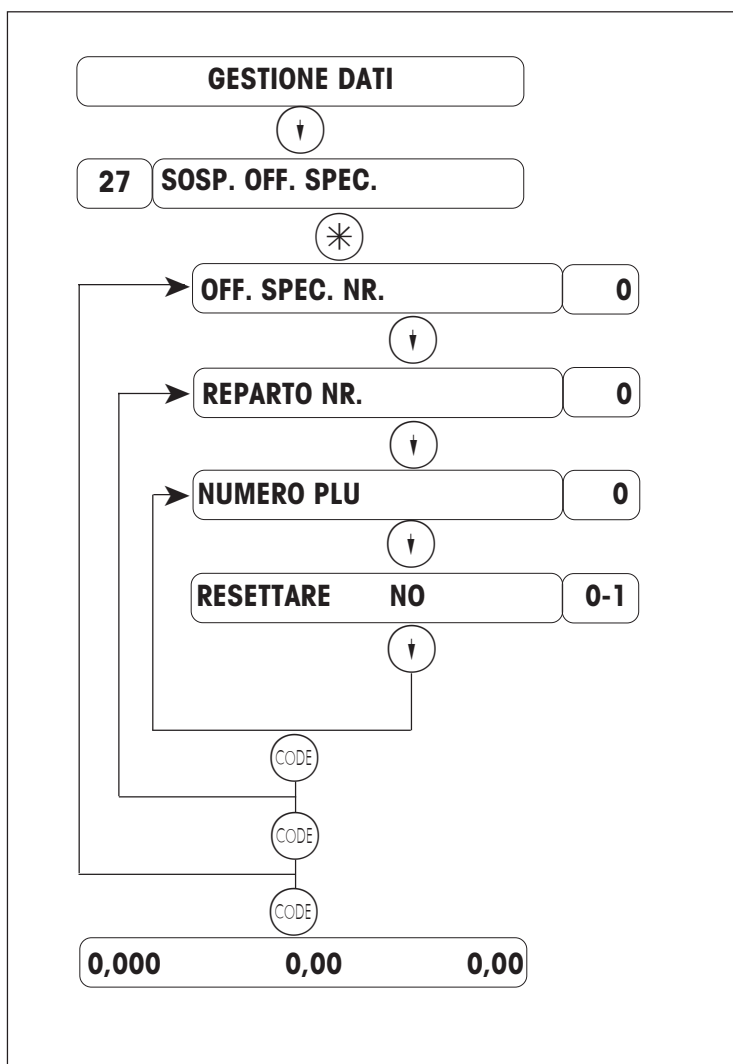

Introdurre il numero di accesso diretto 27

Introdurre il numero dell'offerta speciale desiderato

Introdurre il numero del reparto

Introdurre il numero PLU

 = Non resettare l'articolo^{*)}

 = Resettare l'articolo^{*)}

Con  resettare ulteriori articoli nell'offerta speciale.

Con  cambiare reparto.

Con  cambiare offerta speciale.

Con  ritorno al modo pesata

^{*)} Con quest'interrogazione si determina, se l'articolo verrà tolto dall'offerta speciale oppure no:

 = l'articolo non verrà tolto dall'offerta speciale;

 = l'articolo verrà tolto dall'offerta speciale.

(Nessun prezzo di offerta speciale più, una nuova variazione del prezzo di vendita è possibile solo dopo che l'offerta speciale è scaduta, l'articolo può venire riattivato nel menu "**INSERIRE OFFERTA SPECIALE**").

Prezzi per quantità

    Chiamata menu "GESTIONE DATI"

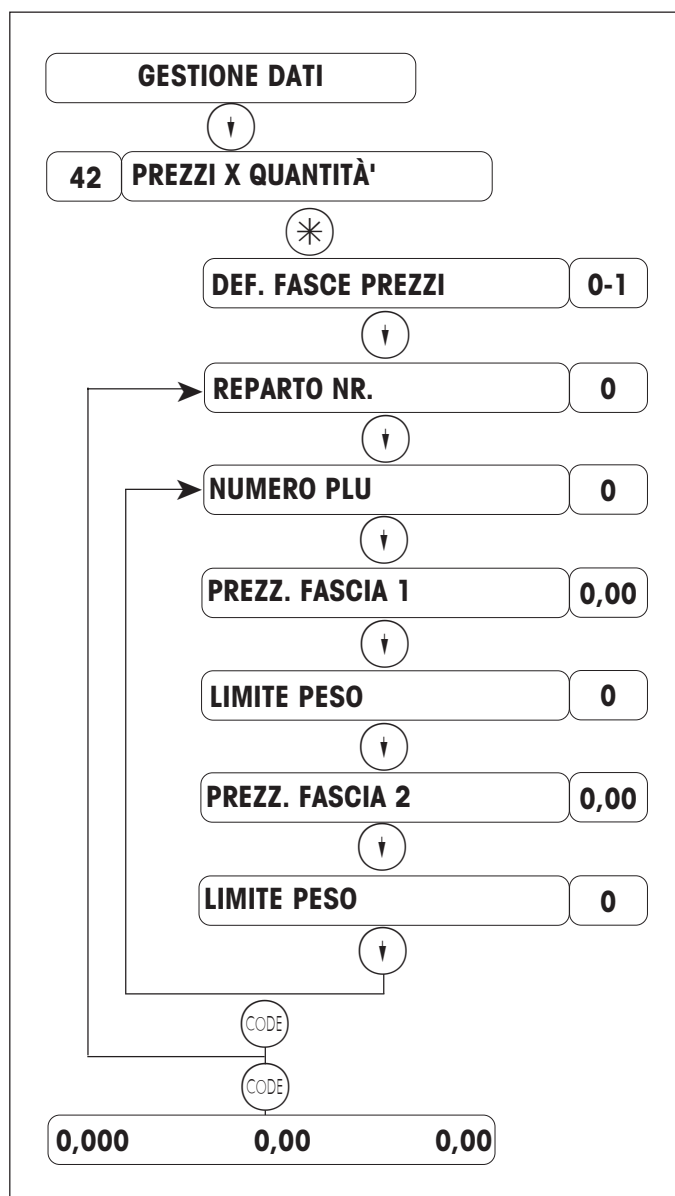

Introdurre il codice di accesso diretto 42

 = Definizione fasce prezzi^{*)}

 = Quantità gratis ^{*)}

Introdurre il numero del reparto

Introdurre il numero del PLU

Prezzo di vendita fascia 1

PLU a peso: limite peso (in grammi)
(PLU a pezzo: limite numero pezzi)

Prezzo di vendita fascia 2

PLU a peso: limite peso (in grammi)
(PLU a pezzo: limite numero pezzi)

Con  assegnare ad altri PLU dei prezzi per quantità.

Con  cambiare reparto.

Con  ritorno al modo pesata

^{*)} Mediante quest'interrogazione si determina, se al cliente verrà accordato un prezzo unitario ridotto oppure un supplemento gratuito dell'articolo.

 = Definizione fasce prezzi (prezzo unitario ridotto in funzione del peso oppure del numero di pezzi)

 = Quantità gratis (supplemento gratuito in funzione del peso oppure del numero di pezzi)

Maggiorazioni / sconti



CODE 1 * Chiamata menu "GESTIONE DATI" oppure CODE 8 8 * menu
 "MAGGIORAZIONI / SCONTI"

GESTIONE DATI
 ↓
60 GEST. MAGG/SCONTI
 *
 → **NR. MAGG/SCONTO** 0
 ↓
DESCR. MAGG/SCONT -
 ↓
TESTO MAGG/SCONT -
 ↓
PERCENTUALE 0,00
 ↓
 CODE
 CODE
0,00 0,00 0,00

Introdurre il codice di accesso diretto 60

Immettere il numero della maggiorazione o dello sconto (0-9).

Immettere la descrizione della maggiorazione / dello sconto ; max. 20 caratteri; display

Immettere il testo della maggiorazione / dello sconto ; max. 20 caratteri ; stampa su scontrino

Maggiorazione = immissione percento più (+)
 Sconto = immissione percento (-)

Con ↓ introdurre maggiorazione o sconto seguente

Con CODE ritorno al modo pesata

Svolgimento :

- Attivare la maggiorazione oppure lo sconto in CODE 8 8 * "MAGGIORAZIONI / SCONTI".
- Immettere il numero di tasti maggiorazione o sconto in CODE 4 4 5 5 6 6 * "TASTI FUNZIONE SPECIALI " .
- Immettere la posizione dei tasti maggiorazione o sconto in CODE 4 4 5 5 6 6 * "POSIZIONE TASTI FUNZIONE SPECIALI".

Tipo di ricavo

 Chiamata menu "GESTIONE DATI"

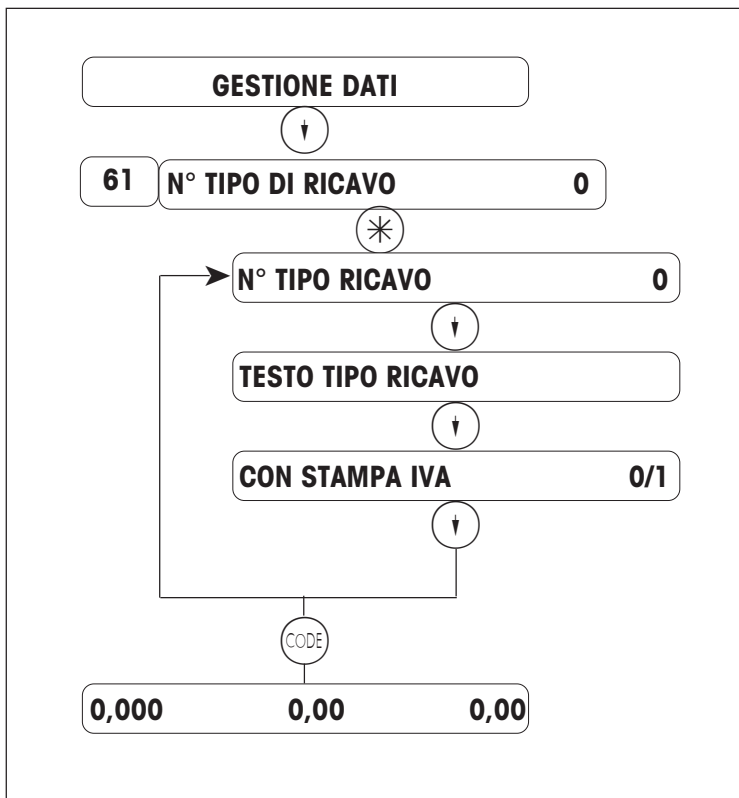

Introdurre il codice di accesso diretto 61

Immettere il numero del tipo di ricavo

Immettere il testo del tipo di ricavo

Stampa dell'IVA sullo scontrino:

No = 0 Sì = 1

Con  immettere altri numeri di tipi di ricavo oppure modificarli

Con  ritorno al modo pesata

Avvertenza:

il tipo di ricavo 0 è quello standard, cioè, se non è selezionato nessun altro tipo di ricavo, si registra sul tipo di ricavo 0.

Il tipo di ricavo viene utilizzato mediante un tasto di accesso diretto (Configurazione tastiera).

Selezione	
tipi di ricavo	
Nr.	
0	= Tipo di ricavo standard
1	=
2	=
3	=
4	=
5	=
6	=
7	=
8	=
9	=

Mezzo di pagamento per Paese EURO

 **CODE** 1 * Chiamata menu "GESTIONE DATI"

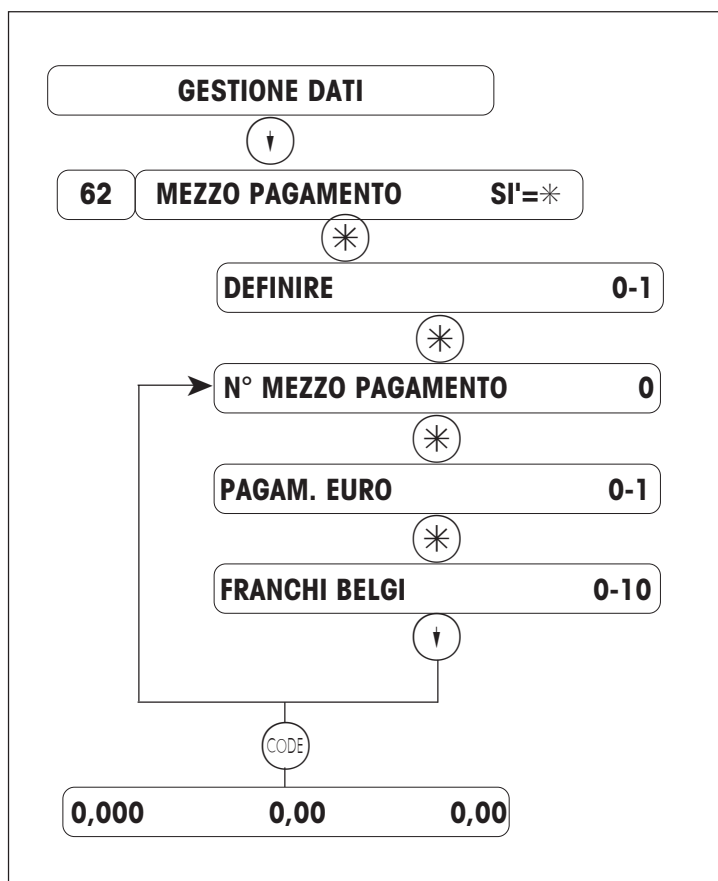

Introdurre il codice di accesso diretto 62

Definire il mezzo usato per il

0 = Definire
1 = Cancellare

Immettere il N° del mezzo di pagamento

0 = contante; 8 = E-Cash;

9 = valuta secondaria;
Selezionare il mezzo di pagamento EURO

Immettere il numero del mezzo di pagamento (v. la lista sotto)

Con  immettere ulteriori mezzi di pagamento oppure cambiarli

Con **CODE** ritorno al modo pesata

Selezione : numero del mezzo di pagamento EURO

Avvertenza:

Numeri di mezzo di pagamento riservati

Mezzo di pagamento N° 0 = contante

Mezzo di pagamento N° 8 = E-Cash(se disponibile)

Mezzo di pagamento N° 9 = valuta secondaria

- 0 = Franco belga
- 1 = Marco tedesco
- 2 = Marco finlandese
- 3 = Franco francese
- 4 = Sterlina irlandese
- 5 = Lira italiana
- 6 = Franco lussemburghese
- 7 = Fiorino olandese
- 8 = Scellino austriaco
- 9 = Scudo portoghese
- 10 = Peseta spagnola

Selezione

Mezzo di pagamento per paese non EURO

N°	Mezzo di pagamento
1	=
2	=
3	=
4	=
5	=
6	=
7	=
8	=
9	=
10	=

 **CODE** **1** ***** Chiamata menu "GESTIONE DATI"

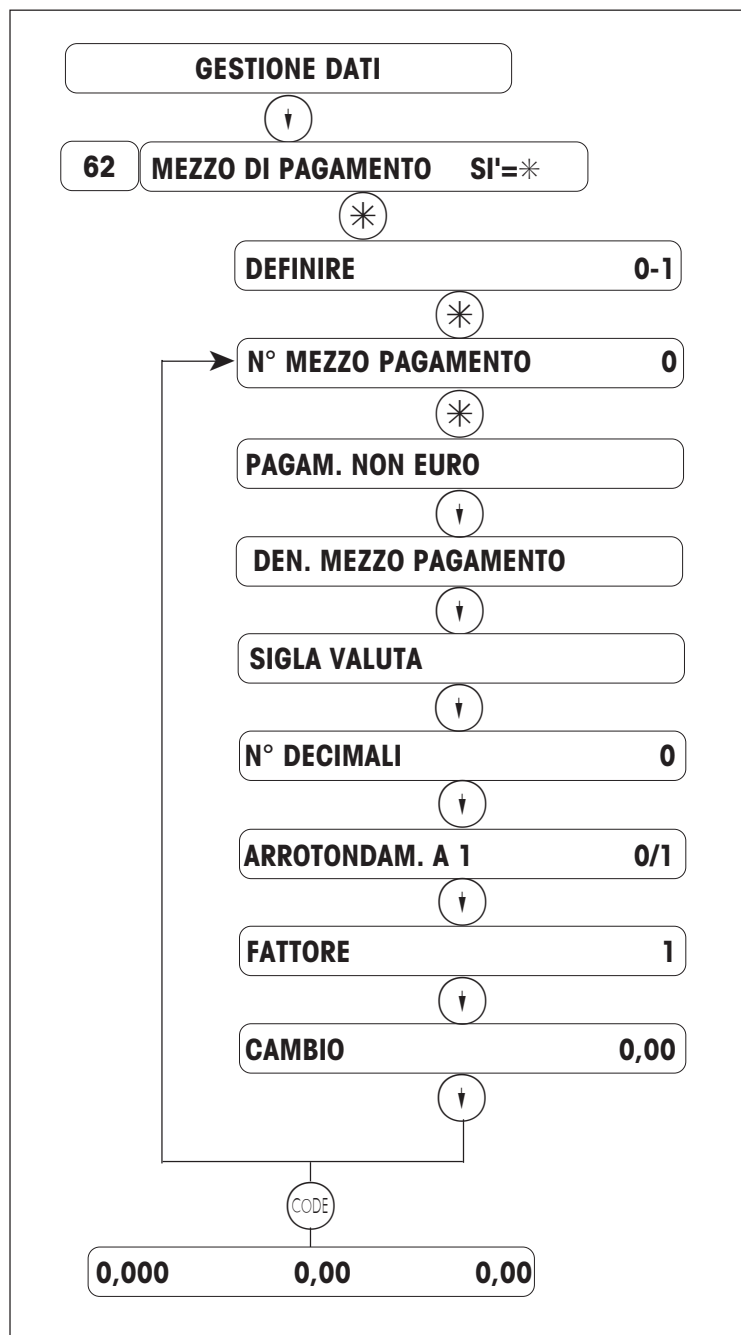

Introdurre il codice di accesso diretto 62
Creare il mezzo di pagamento

0 = Creare
1 = Cancellare

Immettere il N° del mezzo di pagamento

Immettere il mezzo di pagamento Euro

Immettere la denominazione del mezzo di pagamento (Display) Es.FFr per franchi francesi

Immettere la sigla della valuta (per la stampa sullo scontrino).
Es. FFr per franchi francesi

Immettere il numero di decimali.
Es.: 2 decimali per i franchi francesi

Se vi sono 1 o più decimali, immettere il modo di arrotondare i decimali
Es.: arrotondamento a 5 -> Es. : 0,35 franchi

Immettere il fattore: p. es.: fattore 100 per franchi francesi, DM 100 FFr = 30 DM

Immettere il cambio
Es.: 30 DM per 100 franchi francesi

Con **↓** immettere ulterior i mezzi di pagamento oppure cambiarli

Con **CODE** ritorno al modo pesata

Avvertenza:

- Il mezzo di pagamento 0 è sempre in CONTANTI.
- Il mezzo di pagamento viene sempre utilizzato mediante un tasto di accesso diretto (configurazione tastiera).
- Possono essere mezzi di pagamento : valute estere, assegni, carta di credito, buono ristorante, ecc.

Definire/cancellare/elencare clienti per una bolla di consegna

 **CODE** 1 * Chiamata menu "GESTIONE DATI"

```

    graph TD
      G1[GESTIONE DATI] --> G2[66 BOLLA CONSEGNA CL. SI'=*]
      G2 --> G3[DEFINIRE 0-2]
      G3 --> G4[NR. CLIENTE 000000000000]
      G4 --> G5[TESTO CLIENTE _____]
      G5 --> G6[TESTO INIZ. SC. _____]
      G6 --> G7[TESTO FINALE SC. _____]
      G7 --> G8[NR MAGG./SCONTO 0]
      G8 --> G9[NUMERO COPIE 0]
      G9 --> G10[STAMPA PV NO 0-1]
      G10 --> G11[FIRMA NO 0-1]
      G11 --> G12[GESTIONE FINANZE NO 0-1]
      G12 --> G13[CODE]
      G13 --> G14[0,00 0,00 0,00]
  
```

Introdurre il codice di accesso diretto 66

0 = Definire il cliente ; 1 = Cancellare il cliente; 2 = Elencare i clienti

Numero cliente (max. 13 cifre)

Testo cliente (max. 100 caratteri)

Testo iniziale sulla bolla di consegna

Testo finale sulla bolla di consegna

Maggiorazione / sconto per questo cliente

0 = nessuna copia; max. 9 copie

Stampare i prezzi sulla bolla di consegna
0 = nessun prezzo ; 1 = stampa dei prezzi

Stampare il testo «Firma»
0 = nessun testo ; 1 = stampare il testo

Con  immettere ulteriori numeri cliente oppure cambiarli

Con  ritorno al modo pesata

Vendita assistita/cassa/preconfezionamento

Menu "Commutazione modo": quadro sinottico

 **MODE** Accesso al menu "Commutazione modo"

COMMUTAZIONE MODO		
	↓	
00	MD VEND.ASS.	Selezione / ritorno modo Vendita Assistita
	↓	
02	MD PRECONF	Selezione / ritorno modo VV (Preconfezionamento)
	↓	
03	MODO CODE	
	↓	
04	MODO DEMO	Selezione / ritorno modo Demo (Training sull'apparecchio senza memorizzazione dei totali)
	↓	
05	INVENTARIO	Selezione / ritorno modo Inventario (di una giacenza, per esempio in un banco) *
	↓	
07	ORDIN. FORNITORI	Selezione / ritorno modo ordini fornitori (Emissione di uno scontrino di ordinazione) *
	↓	
08	VEND. INGROS.	Selezione / ritorno modo vendita all'ingrosso (Immissione del peso dalla tastiera)
	↓	
09	RICONFEZIONAMENTO	
	↓	
10	FINE MENU	Con ↓ avanti oppure con * ritorno al modo pesata

Con ↑ ↓ oppure con il numero di accesso diretto selezionare la voce di menu corrispondente ed attivarla con il tasto *.

* Non disponibile nell'applicazione 8

Vendita assistita

Dichiarazione di arrivo dell'operatore

Quando ha luogo la dichiarazione di arrivo dell'operatore, all'operatore viene assegnato un tasto .

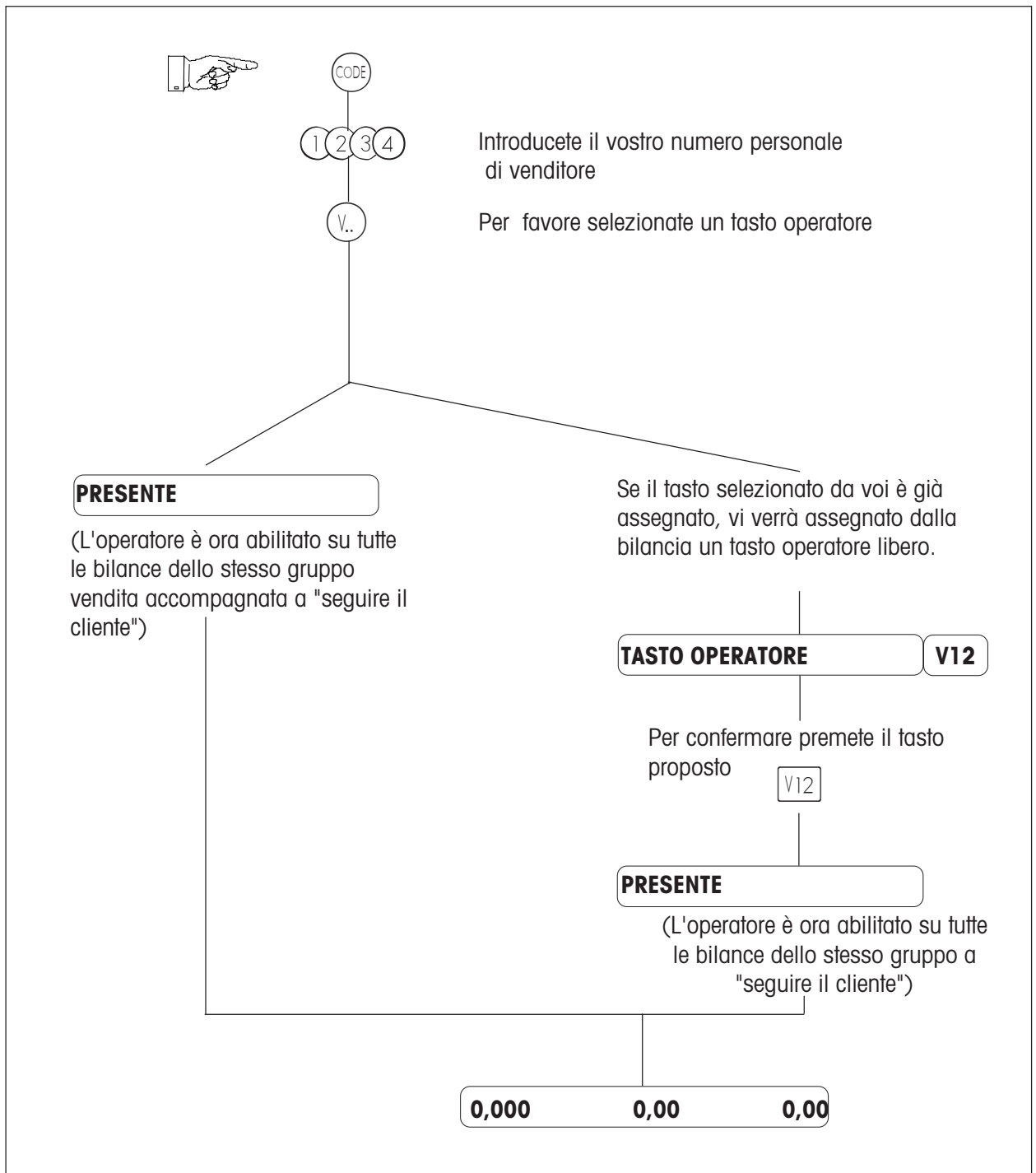

Dichiarazione di partenza

Quando ha luogo la dichiarazione di partenza, il tasto operatore viene liberato di nuovo.

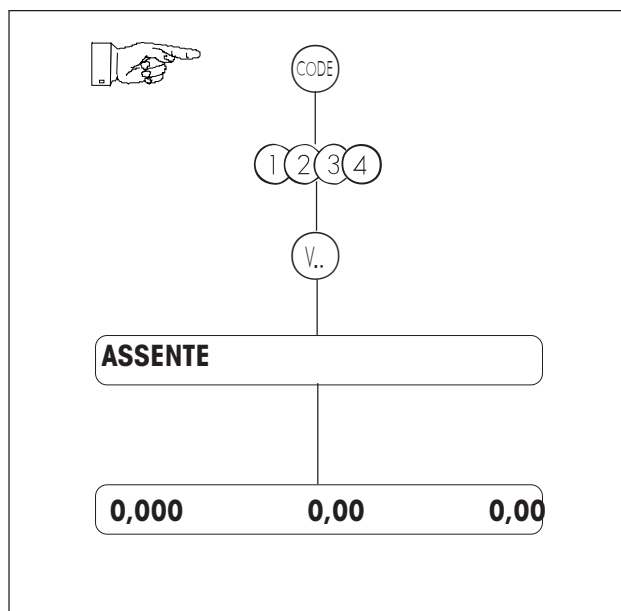

Introducete il vostro numero personale di venditore

Il vostro tasto operatore

Assenza temporanea

Nel caso di un'assenza temporanea, il tasto V dell'operatore rimane memorizzato, fino a quando egli effettua di nuovo la dichiarazione di arrivo.

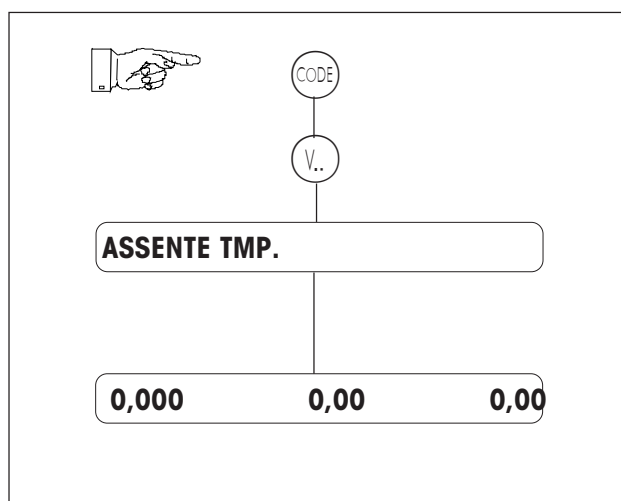

Il vostro tasto operatore

Registrazione (con scontrino di cassa)

1. Articoli a peso / articoli a pezzo / sovrascrittura libera prezzo unitario

1. Posare la merce sul piatto.
2. Digitare il tasto di accesso diretto oppure PLU
Nel caso di immissione manuale digitare prima (+) oppure (-).
(Sovrascrittura libera del prezzo unitario:
per ogni articolo si può sovrascrivere il prezzo unitario con (#)).
3. Registrare sul tasto personale (V..)
4. Registrare l'articolo successivo.
5. Chiudere lo scontrino con il tasto (*) ed il tasto personale (V..).

2. Subtotale (visualizzazione e stampa su scontrino)

Visualizzazione dei subtotali di tutti i venditori



Premendo ripetutamente (↓) si visualizzano tutti i subtotali dei venditori.

Visualizzazione del subtotale del venditore x e stampa su scontrino



Il subtotale viene ora visualizzato.
Cancellazione con (C)

Il subtotale viene anche stampato su scontrino.

(ulteriori registrazioni)

Registrazione (con scontrino cassa)

(continuazione 2)

3. Calcolo del resto

Il calcolo del resto si avvia con il tasto .



(Registrazioni)

V..

R

V..

Scontrino cassa con resto	
Ricevuto	0,00
Totale	90,00

Immettere l'importo dato dal cliente.

R

Scontrino cassa con resto	
Ricevuto	100,00
Resto	10,00
Totale	90,00

Avvertenza :

se l'obbligo del resto è configurato, il calcolo del resto viene avviato automaticamente.

Registrazione (con scontrino cassa)

(continuazione 3)

4. Maggiorazione / sconto e tipo di ricavo

- Maggiorazione / sconto su PLU

(Tasto fisso per maggiorazione / sconto, p.es per sconto personale)

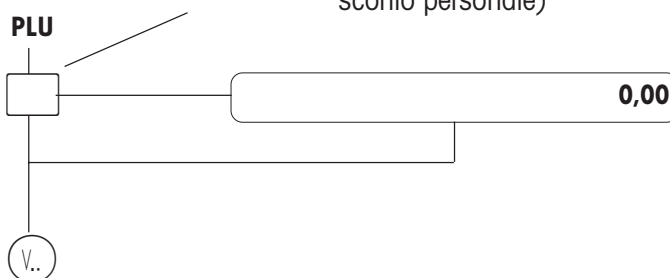

La soprascrittura della quota percentuale di maggiorazione / sconto è possibile solo se questa è stata fissata con 0,00% .

- Maggiorazione / sconto sul totale



(Registrazioni)

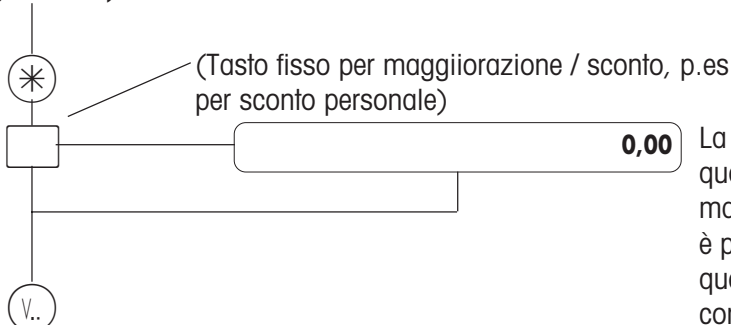

La soprascrittura della quota percentuale di maggiorazione / sconto è possibile solo se questa è stata fissata con 0,00% .

- Tipo di ricavo



(Registrazioni)

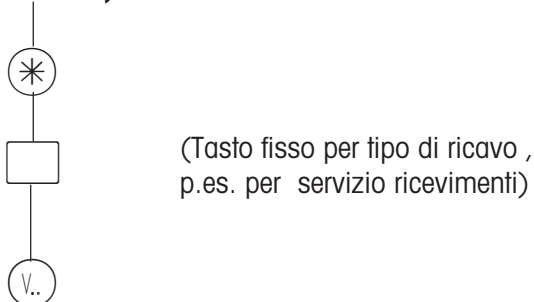

Registrazione (con scontrino cassa)

(continuazione 4)

- Calcolo del resto con maggiorazione / sconto e tipo di ricavo

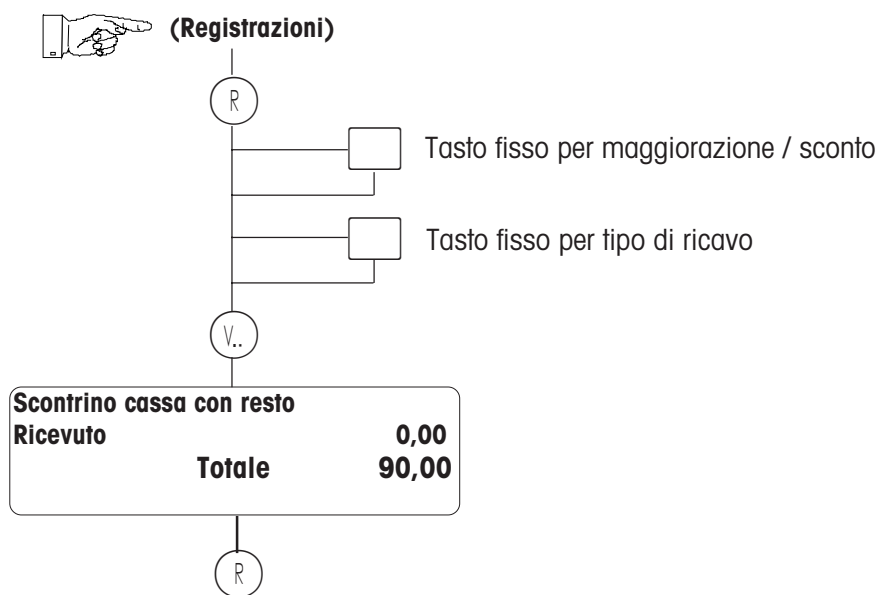

Registrazione (con scontrino cassa)

(continuazione 5)

5. Diversi mezzi di pagamento (carta di credito, assegno, valuta estera, ecc.)

- Per tutti i mezzi di pagamento ad eccezione del contante vale l'obbligo del resto



(Registrazioni)

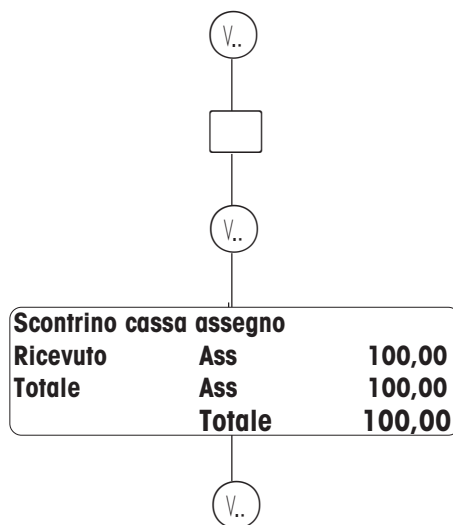

Tasto per il mezzo di pagamento
(p. es tasto per assegni)

Immettere l'importo pari a quello dell'assegno compilato .
L'importo proposto dall'apparecchio (in questo caso: 100.-) si può soprascrivere.

- E' possibile anche unitamente a maggiorazione / sconto e tipo di ricavo



(Registrazioni)

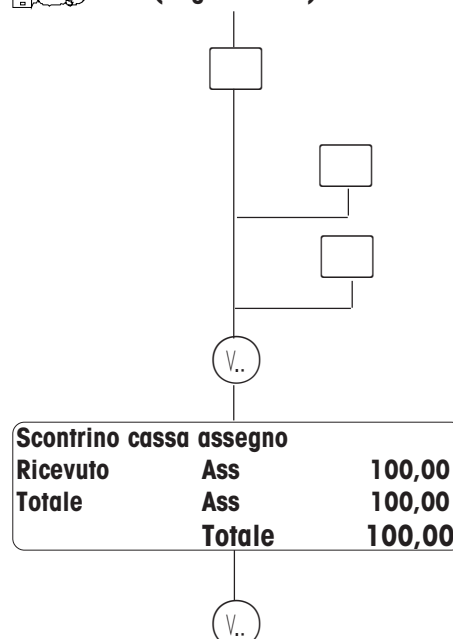

Tasto del mezzo di pagamento

Tasto maggiorazione / sconto

Tasto del tipo di ricavo

Immettere l'importo pari a quello dell'assegno compilato .
Il valore proposto dall'apparecchio (in questo caso: 100.-) si può soprascrivere .

Registrazione (con scontrino cassa)

(continuazione 6)

- Frazionamento in diverse modalità di pagamento (Splitting)

Un totale si può pagare utilizzando più mezzi di pagamento .

Gli importi parziali che rimangono da pagare vengono visualizzati .



(Registrazioni)

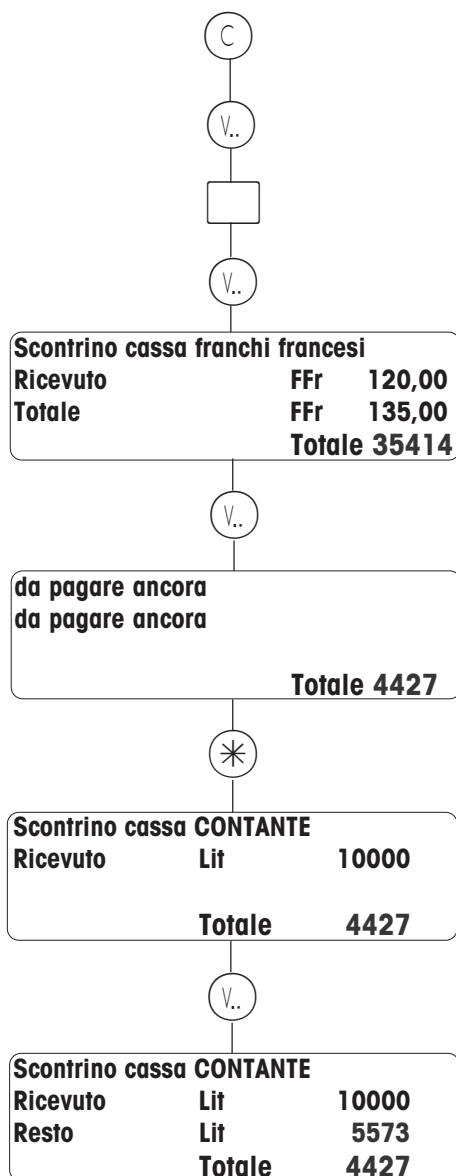

Cancellazione della visualizzazione del resto nuovo importo dato:

Tasto del mezzo di pagamento (p. es. per franchi francesi)

L'apparecchio visualizza l'importo convertito in valuta estera (in questo caso: 120.- FFr) . L'importo proposto si può soprascrivere. Il cliente paga con 120 franchi francesi. Immissione : 120.

L'importo parziale che rimane da pagare viene visualizzato in valuta locale.

Il cliente paga l'importo rimanente in valuta locale . Immissione : 10000 Lire italiane

Il cliente riceve come resto 5553.

Registrazione (con scontrino cassa)

(continuazione 7)

6. Scontrino merce

- Emissione di uno scontrino merce (manuale / automatica)

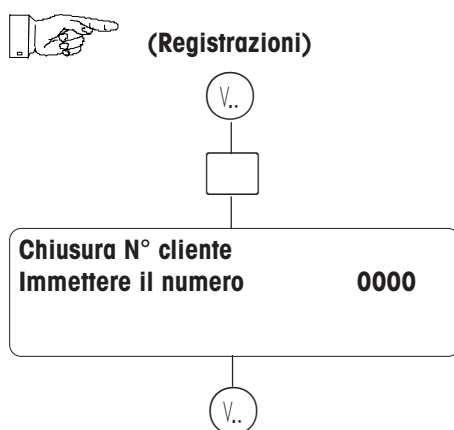

Tasto scontrino merce

Nel caso dell'assegnazione manuale, ha luogo l'immissione obbligatoria del numero cliente. Nel caso dell'assegnazione automatica il numero cliente viene proposto dall'apparecchio. Potete accettare il numero del cliente oppure soprascriverlo, registrando su un numero cliente esistente.

- Liquidazione dello scontrino merce

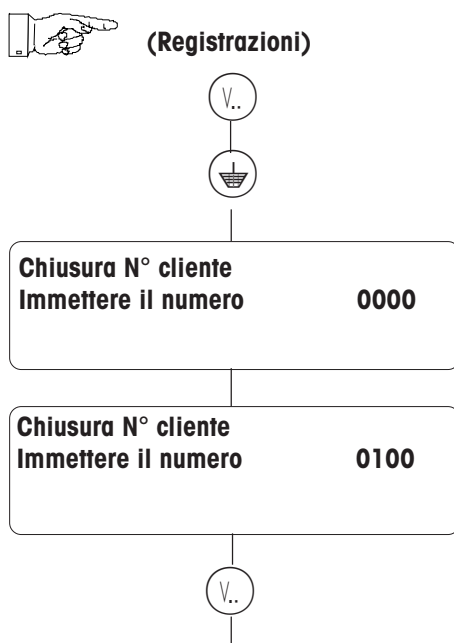

Chiudere lo scontrino con il mezzo di pagamento

Registrazione (con scontrino cassa)

(continuazione 8)

7. Prenotazione (manuale /automatica)

- Apertura di uno scontrino prenotazione

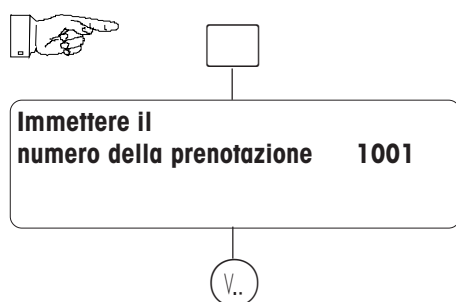

Tasto prenotazione

Nel caso dell'assegnazione automatica il numero della prenotazione viene proposto dall'ap-parecchio. Potete accettare il numero del cliente oppure soprascriverlo, registrando su un numero di prenotazione esistente. Verranno stampati uno scontrino per contrassegnare la merce prenotata ed una ricevuta per il cliente.

- Trattamento dello scontrino di prenotazione

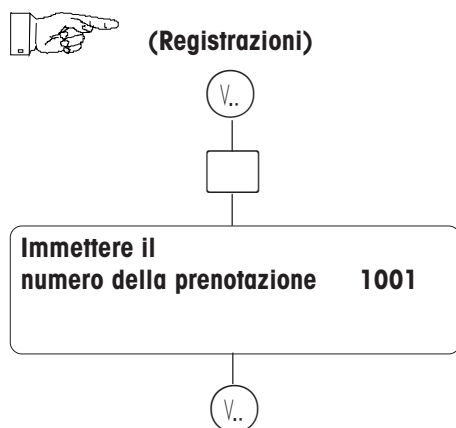

Tasto di prenotazione

- Liquidazione dello scontrino di prenotazione

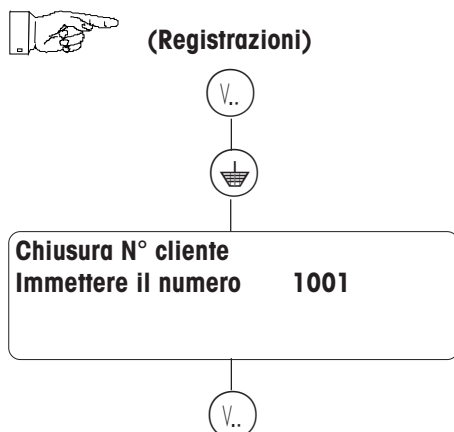

Creare / interrompere / riaprire una bolla di consegna

Bolla di consegna

- Aprire una bolla di consegna

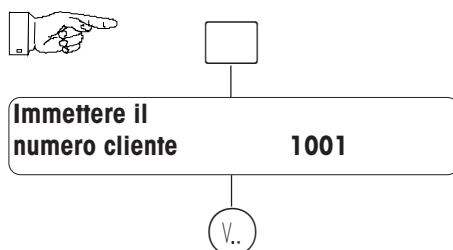

(Registrazioni sul tasto venditore assegnato)

Tasto bolla di consegna

Il numero cliente deve essere stato creato nella «Gestione dati, codice 1 * punto 66» .

- Chiusura della bolla di consegna

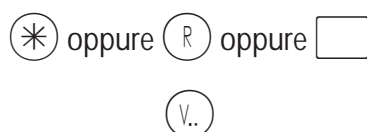

Tasto totale, resto oppure mezzo di pagamento

La bolla di consegna viene stampata

- Interruzione della bolla di consegna

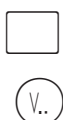

Tasto bolla consegna

La bolla di consegna viene stampata con il testo «**Bolla di consegna non chiusa**» .

- Riapertura di una bolla di consegna

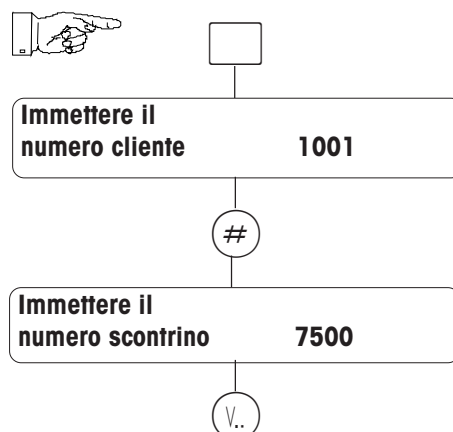



(Registrazioni sul tasto venditore assegnato)

Tasto bolla consegna

Il numero cliente deve essere stato creato nella «Gestione dati, codice 1 * punto 66» .

Storno**a) Annullamento dell'ultima operazione****b) Annullamento di un'operazione precedente**

Avvertenza: con i tasti  e  si può sfogliare nelle registrazioni dello scontrino

Tara

a) Tara autopesata (tara di un contenitore vuoto)

- Posare il contenitore vuoto sul piatto della bilancia
- Premere il tasto 
- Posare il contenitore riempito ed eseguire la registrazione
- La tara viene cancellata, non appena la registrazione è stata eseguita e la bilancia viene scaricata.

b) Tara manuale con registro tara



Introdurre il numero della tara

c) Tara manuale con immissione manuale

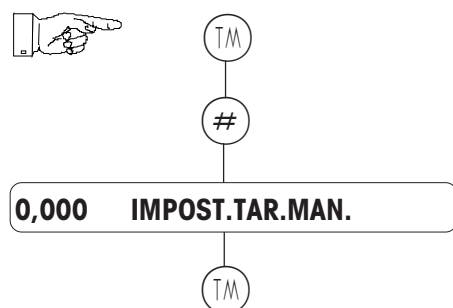

Digitando il tasto  si può introdurre manualmente un valore di tara.

Introdurre il valore della tara in grammi (fare attenzione alle divisioni : 1 g, 2 g oppure der 5 g, a seconda del campo di pesata)

d) Tara associata ad un operatore

La tara può essere associata al tasto .

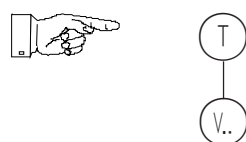

E' possibile richiamarla di nuovo digitando il tasto .

e) Tasto di richiamo diretto della tara

Un valore fisso della tara si può anche impostare su un tasto fisso, per esempio: 

Cambiamento del reparto

Accesso ad un PLU di un altro reparto (solo per una registrazione)

Mediante tasto diretto reparto



Tasto diretto reparto
per rep. 3

PLU





Avvertenza :

il tasto diretto reparto viene assegnato nella configurazione tastiera ad un tasto di accesso diretto .

Testo descrittivo

Quando è selezionato il PLU (TLU nel display), si può richiamare il testo descrittivo con , se è configurato (il numero PLU lampeggia nel display).

Nel caso di un testo di più righe, lo si può visualizzare ad una riga per volta, premendo ripetutamente il tasto .

Premendo il tasto , il testo descrittivo scompare.

Il testo descrittivo può anche venire stampato sullo scontrino, se, nel menu Gestione Dati / Dati aggiunt. PLU si seleziona la voce di menu "**Stampare il testo descrittivo**".

Preconfezionamento

Selezione del modo preconfezionamento

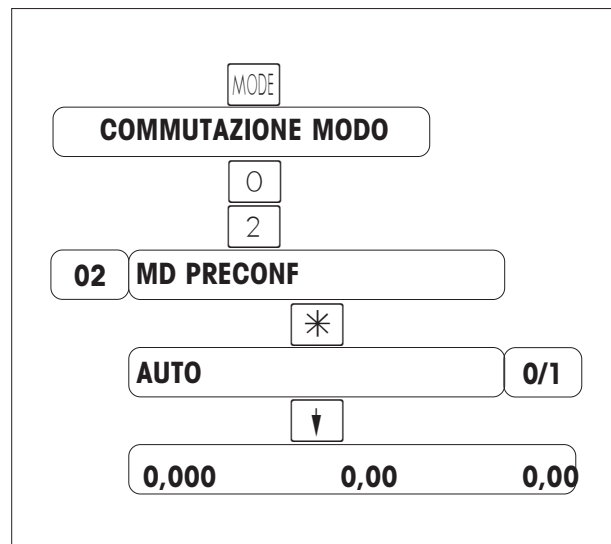

Tasto **MODE**

Introdurre il numero di accesso diretto **0 2**

Selezione / ritorno modo preconfezionamento

Selezionare il modo di avviare la stampa:

0 = Stampa dopo la stabilizzazione

1 = stampa premendo il tasto **V1**

Modo pesata

Svolgimento delle operazioni

- Selezionare il PLU
- Posare la merce sul piatto
- Con il tasto **V1** (in basso a destra) provocare la stampa delle etichette (se è selezionato "manu ") oppure provocare la stampa dell'etichetta cambiando il carico (se è selezionato " auto ")
- Prendere l'etichetta
- Articolo successivo

Uscita dal modo preconfezionamento

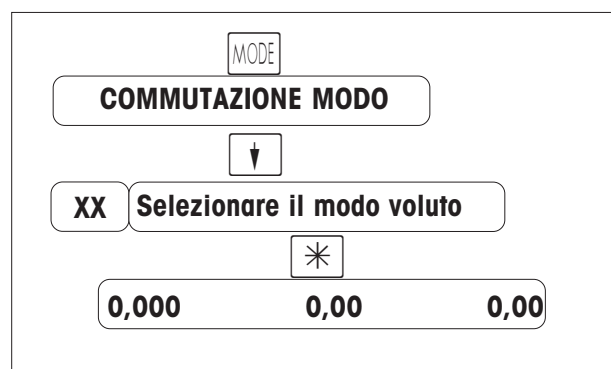

Tasto **MODE**

Con il tasto **↓** selezionare il modo desiderato

Con il tasto ***** confermare

Modo pesata

Preconfezionamento con testi diretti

Generalità

L'1.9.2000 entra in vigore la nuova disposizione di legge sull'etichettatura della carne bovina.

La nuova disposizione di legge europea esige a partire dall'1.9.2000 i seguenti dati sull'etichetta di preconfezionamento oppure sul luogo di vendita:

- numero di identificazione, per poter rifare in senso inverso il percorso seguito dalla carne (rintracciabilità)
- macellato in (nome dello Stato membro o Paese terzo) e numero di autorizzazione UE dell'azienda di macelleria.
- diviso in pezzi / confezionato in (nome dello Stato membro o del Paese terzo) e numero di autorizzazione UE della corrispondente azienda
- nel caso di carne trita, invece di „diviso in pezzi / confezionato ...” occorre specificare: „prodotto in ...”(nome dello Stato membro o Paese terzo).

A partire dal 1.1.2002 è obbligato fornire inoltre le seguenti informazioni.

- nato in (Nome dello Stato membro o Paese terzo)
- allevato e nutrito in (nome degli stati membri o Paesi terzi)
- nel caso della carne trita si deve specificare il Paese d'origine (nome dello Stato membro o Paese terzo), nel caso in cui il Paese di produzione ed il Paese d'origine non coincidano tra loro.

Si possono fornire su base volontaria ulteriori dati (p. es. categoria, condizioni di allevamento oppure di nutrizione, razza, caratteristiche di qualità). Questi dati rientrano nel campo delle informazioni fornite volontariamente e vanno protetti mediante sistemi di etichettatura.

In Germania, per la carne bovina prodotta in Germania, i dati della seconda fase (a partire dall'1.1.2002) vengono anticipati, in modo che, con l'entrata in vigore dei nuovi regolamenti per l'etichettatura della carne bovina, le seguenti informazioni riguardanti la carne bovina tedesca si dovranno fornire, prevedibilmente a partire dall'ottobre 2000 :

- numero di identificazione, per poter rifare in senso inverso il percorso seguito dalla carne.
- nato in Germania
- nutrito in Germania
- macellato in Germania, con l'indicazione del numero di autorizzazione UE dell'azienda di macelleria
- diviso in pezzi / confezionato (nome dello Stato membro o Paese terzo) e numero di autorizzazione della corrispondente azienda
- nel caso della carne trita, invece di "diviso in pezzi in ..." occorre specificare: „prodotto in ...”(nome dello Stato membro o Paese terzo);, se il Paese d'origine non coincide con quello di produzione, va specificato anche questo.
- Per carne di provenienza diversa (p. es. carne bovina francese oppure argentina) valgono le norme della disposizione di legge europea; i dati sulla macellazione e la divisione devono essere forniti, i dati sulla nascita e sulla nutrizione sono volontari.

Per il cliente può inoltre essere desiderabile che il numero dell'azienda e, nel caso di membri, il **numero di inventario dell'organizzazione** siano stampati.

Caratteristiche del testo diretto:

- numero configurabile dei testi diretti (max. 10 colonne, ciascuna con, al massimo, 99 testi) nella CONFIGURAZIONE BILANCIA;
- stampa dei testi diretti sulle etichette per la vendita assistita ed il preconfezionamento;
- tasti fissi per i testi diretti creati;
- i testi diretti sono collegati ai PLU.

Esempio di etichetta:

Rollate di manzo	
Qualità tedesca superiore	
N° ident: Nato in: Nutrito in: Macellato in: Diviso in:	220800 Germania Germania Germania ES123 Germania EZ127; EZ128

max. 99 righe di testo (1 .. 100) per colonna

Max. 10 colonne (1 .. 10)
Intestazione nella riga 0

Preparazione

Configurare il numero di testii diretti

Nella configurazione bilance

Stabilire il numero di tasti diretti

Nella configurazione tastiera

Stabilire la posizione dei testii diretti

Nella configurazione tastiera

Assegnare dei testì diretti ad un PLU

Gestione dati



- | | | |
|--|---|--|
| <p>
 << DATI.AGGIUNT.PLU>> </p> | <ul style="list-style-type: none"> • Voce di menu 04 • Nuova configurazione | |
| <p> </p> | <ul style="list-style-type: none"> • Selezionare con il tasto | <p> Tutti i dati aggiuntivi PLU come tara, testì descrittivi, ecc.</p> |
| <p>
 << C 1 >>
 << Numero riga 0 >> </p> | <ul style="list-style-type: none"> • Tasto freccia in giu fino a • Colonna 1 • Immettere il numero di riga del testo occorrente. | <p> Solo testì dalla colonna 1</p> |
| <p>
 << C 2 >>
 << Numero riga 0 >> </p> | <ul style="list-style-type: none"> • Tasto freccia in giu • Colonna 2 • Immettere il numero di riga del testo occorrente. | <p> Confermare l'immissione.</p> <p> Solo testì dalla colonna 2</p> |
| <p>
 fino a
 << C 10 >>
 << Numero riga 0 >> </p> | <ul style="list-style-type: none"> • Tasto freccia in giu • Colonna 10 • Immettere il numero di riga del testo occorrente. | <p> Confermare l'immissione.</p> <p> Solo testì dalla colonna 10</p> |
| <p>
 << Numero PLU>> </p> | <ul style="list-style-type: none"> • Tasto freccia in giu • Immettere il n° PLU successivo | |

oppure, mediante il tasto selezionare un PLU in un altro reparto o tornare al modo pesata

Creare / modificare dei testi diretti

Appoggiare sopra la membrana di programmazione

- | | | |
|------------------------|--|--|
| | • Gestione dati | |
| | • Voce di menu 68 | << Crea testo diret. >> |
| | • Selezionare con il tasto | |
| << N° riga 0 >> | • Viene visualizzato il primo numero di riga | |
| | • Tasto freccia in giù | |
| << C 1 >> | • Prima colonna | |
| << L 0 >> | • Intestazione della colonna 1 | |
| | • Passare al modo Edit | max. 20 caratteri per l'intestazione colonna |
| | • Immettere il testo mediante la membrana di programmaz. | p. es. Numero ident. |
| | • Tasto freccia in giù | Confermare l'immissione e saltare alla prossima riga. |
| << C 1 >> | • Prima colonna | |
| << L 1 >> | • Testo nella riga 1 | Confermare l'immissione e saltare alla prossima riga. |
| | • Passare al modo Edit | |
| | • Immettere il testo mediante la membrana di programmaz. | max. 20 caratt.per il testo nella riga 1.: es. 1245782356 |
| | • Tasto freccia in giù | Confermare l'immissione e saltare alla prossima riga; oppure uscire con il tasto |

Con il tasto si può uscire in qualsiasi momento senza salvare.

Con , , oppure selezionare la riga del testo voluto.

Con , selezionare la colonna del testo voluto.

Banca dati dei testi diretti

Nella riga 0 della si trova di volta in volta l'intestazione della colonna.
Le singole colonne della matrice di dati si possono far corrispondere a tasti diretti.
I tasti diretti del testo devono essere definiti e posizionati nella configurazione della tastiera .

5 LJD	& R0000	7LSR	3 DU1 É	\$ 000000
	5 DJD			
	6 FK0ZLJ + R0W	7RUR	4:	0 DDJ \$ 00000W
	& K0UR0LV	9 L000		/ XW
) RUH00 QHJ	0 DQ R		
			4 6	
	P DJ FDU			0 Á0LU0 DUNGRU

"\$": fine della riga, senza "\$" si stampano sempre 20 caratteri.

Elencare i testi diretti



- Gestione dati



- Voce di menu 69

<< **Elenco testi dir.** >>

- Visualizzazione della voce di menu



- Selezionare con il tasto Confermare l'immissione

<< **da colonna 0** >>

- Da colonna Immettere il numero di colonna voluto; 0 = tutte



- Tasto freccia in giù Confermare l'immissione

<< **a colonna 0** >>

- fino a colonna Immettere il numero di colonna voluto; 0 = tutte



- Tasto freccia in giù Confermare l'immissione

<< **Rapp. in corso**>>

- La stampa si effettua con la stampante scontrini

Layout delle etichette per i testi diretti



Per l'etichettatura con i testi diretti occorre creare un nuovo layout di etichetta. Questo viene eseguito da un tecnico della Mettler-Toledo con un programma di servizio.

Etichettatura con testi diretti fissi

Possibilità di etichettatura nel :

- modo vendita assistita
- nel modo preconfezionamento



Creazione etichetta vendita assistita
Creazione etichetta VV

Svolgimento dell'operazione: vedere a pagina 42

Modificare l'assegnazione di un testo diretto per un PLU

1 2 3



<< C 1 >>

<< L 1 >>

<< 1234567890 >>

con (-), (+), (↑) o (↓)



- Immettere il numero PLU Oppure con il tasto fisso del PLU.
- Premere il tasto diretto per il testo Testo delle colonne
- Colonna numero 1
- Riga numero 1 Il testo nella riga 1 della colonna 1 è creato.
- Visualizzazione del testo
- Selezionare il nuovo testo oppure immettere il numero del testo diretto dalla lista dei testi.
- Confermare con il tasto Il nuovo testo viene immediatamente assegnato al PLU.
- Premere il tasto diretto successivo per una modifica del testo, oppure iniziare l'etichettatura dell'articolo.



Con il tasto si può uscire in qualsiasi momento senza salvare.

Per non stampare il testo in una colonna, occorre selezionare la riga 0 di questa colonna.

Etichetta totale per l'etichettatura di un lotto

Creazione di un'etichetta del totale dopo l'etichettatura di più articoli uguali.

Sull'etichetta del totale vengono stampate la somma dei pesi, il numero di pezzi e la somma degli importi.

Presupposto:

- solo nel modo VV,
- si deve etichettare sempre lo stesso articolo.

Per lo svolgimento dell'operazione di etichettatura, vedere a pagina 42

Dopo l'ultima etichetta:



- Tasto freccia in giù



- Tasto venditore

L'etichetta del totale viene stampata

Articoli a pezzo con peso fisso

Partendo dal prezzo per pezzo e dal peso fisso si calcola il prezzo per chilogrammo. Questo prezzo unitario calcolato viene inoltre stampato sull'etichetta. In questo modo il cliente ha la possibilità di fare un confronto del prezzo con quello della merce fresca, per esempio nell'etichettatura dello scatolame.

Presupposto:

- il PLU a pezzo è stato messo in corrispondenza con un peso fisso nella gestione dati codice 1 * nella voce di menu 5 <<Dati etichetta PLU>> .

Il peso fisso deve essere specificato in grammi.

Svolgimento dell'operazione per l'etichettatura: vedere a pagina 42

Moltiplicazione di articoli a pezzo

Nella moltiplicazione di articoli a pezzo, l'importo unitario, il numero e l'importo vengono stampati sull'etichetta.

Svolgimento dell'operazione per l'etichettatura: vedere a pagina 42

Ripetizione etichetta



- Ripetizione della stampa di un'etichetta, senza memorizzazione del fatturato.

Applicazione: un'etichetta è stata stampata in modo non ottimale deve essere stampata ancora una volta.

Attivare

Nella configurazione operatori (Code 4444) attivare " CON RIPETIZIONE ETICHETTA 0/1 "

Esecuzione

- Selezionare l'articolo
- Premere il tasto 
- 01 RIPETIZIONE ETICHETTA ON =*
- Tasto 
- Il testo dell'articolo lampeggia nel display
- Etichettare
- Terminare con il tasto 

Modo codice

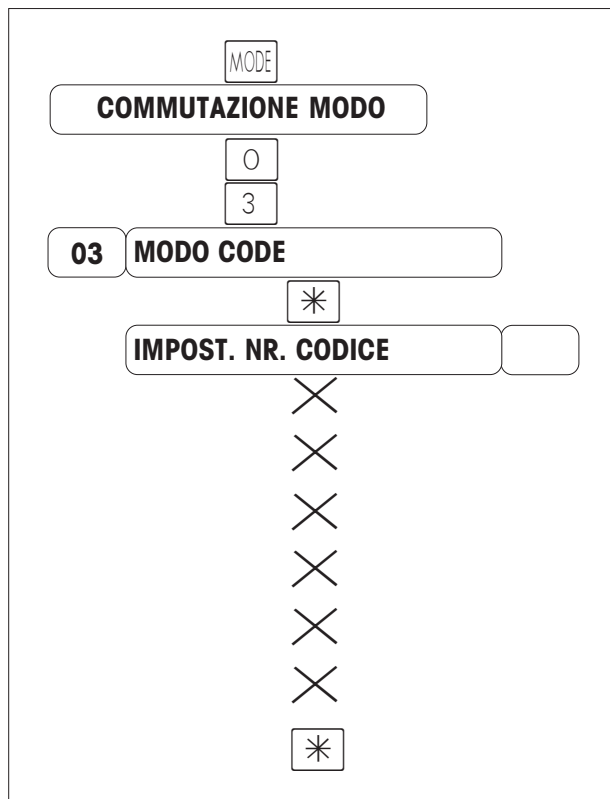

Tasto

Introdurre il numero di accesso diretto

Selezione del modo codice

Conferma con il tasto .

Immettere il numero di codice della funzione codice desiderata

Es.: Numero per "Gestione dati";

confermare con il tasto .

Modo Demo

Per conoscere l'apparecchio ed esercitarsi nel suo uso, senza che i totali generati vengano sommati. Sullo scontrino che ne risulta viene stampato come testo iniziale e testo finale "TRAINING" ed il totale dello scontrino viene aumentato di 1000DM .
Per uscire dal modo training, selezionare la voce di menu **MODO DEMO NO**.

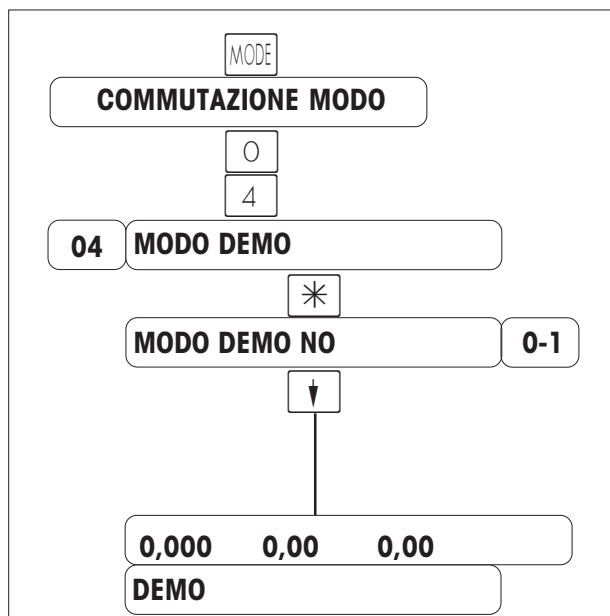

Tasto

Introdurre il numero di accesso diretto

Selezione del modo Demo

Confermare con il tasto .

= modo non Demo

= modo Demo

Modo pesata

Nell'ultima riga del display appare DEMO

Modo inventario *

Inventario degli articoli che si trovano sul banco di vendita (ripesate). La registrazione di un articolo viene documentata automaticamente sul rapporto di inventario in corso. Lo stampato del rapporto dell'inventario viene contrassegnata dall'intestazione "INVENTARIO". L'inventario si può in qualsiasi momento interrompere mediante la commutazione dei modi (selezione di un altro modo) e riprendere (memoria propria della somma).

Analisi dell'inventario: fatturati parziali con la combinazione di tasti $\text{CODE} \text{ (2) (2) (*)}$ oppure totali finali con la combinazione di tasti $\text{CODE} \text{ (3) (3) (3) (*)}$, stampare il rapporto e cancellarlo.

Uscita dal modo inventario con il tasto MODE , selezione del modo vendita assistita oppure WV.

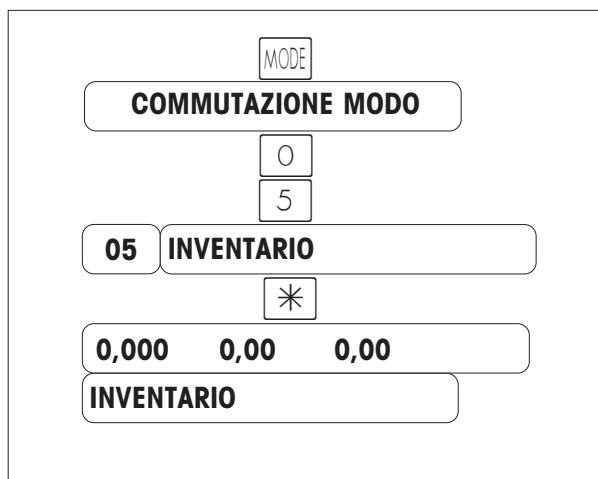

Tasto MODE

Introdurre il numero di accesso diretto 0 5

Selezione del modo inventario

Modo pesata

Nell'ultima riga del display appare INVENTARIO

Modo ordini fornitori *

Accettare un'ordinazione per un cliente (altri reparti, ecc.) e stampa di una pezza d'appoggio dell'ordine.

Uscita dal modo ordini fornitori con il tasto MODE , selezione del modo vendita assistita o confezionamento.

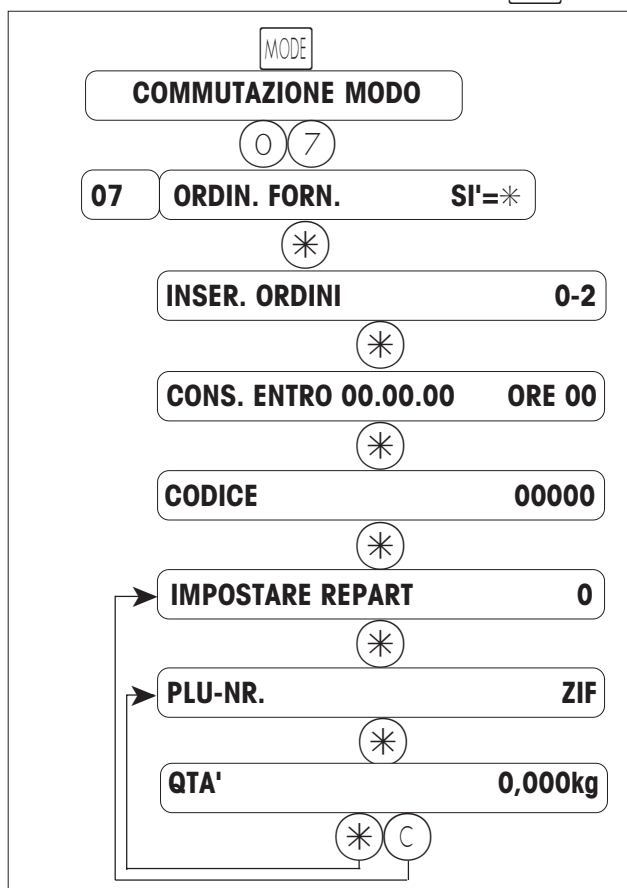

Tasto MODE

Introdurre il numero di accesso diretto 0 7

0 = Accettare l'ordine ; 1 = Elencare gli ordini;
2 = Annullare l'ordine

Immettere la data e l'ora della consegna

Immettere il numero di codice dell'ordine

Immettere il numero del reparto

Immettere il numero PLU

Immettere la quantità ordinata

* Non disponibile nell'applicazione 8

Modo vendita all'ingrosso

Vendita all'ingrosso di un articolo.

Immissione del peso dell'articolo (determinato esternamente) attraverso la tastiera .

Uscita dalla vendita all'ingrosso con il tasto **MODE** , selezione del modo vendita assistita, oppure preconfezionamento.



Tasto **MODE**

Immettere il numero di accesso diretto **08**

Selezione del modo vendita all'ingrosso

Modo pesata

Nell'ultima riga del display appare
VENDITA ALL' INGROSSO

Svolgimento delle operazioni nel modo vendita all'ingrosso

a) mediante numero PLU oppure tasto fisso

- selezionare il PLU (con il numero PLU oppure mediante un tasto fisso)
- digitare il tasto **#** (il display del peso lampeggia)
- immettere il peso conosciuto
- registrare con il tasto operatore (p. es. **V1**)
- viene stampato uno scontrino (o un'etichetta) singolo/a contrassegnata/o da: **INTRODUZIONE MANUALE PESO**)
- Vendita all'ingrosso successiva

b) con immissione libera del prezzo unitario

- digitare il tasto **#** (immettere il peso noto)
- digitare il tasto **#** (immettere il prezzo unitario)
- registrare con il tasto operatore (p. es. **V1**)
- viene stampato uno scontrino (o un'etichetta) singolo/a contrassegnata da: **INTRODUZIONE MANUALE PESO**)

Uscita dal modo vendita all'ingrosso

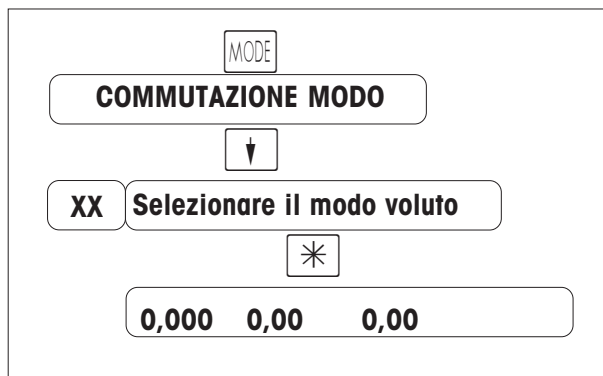

Tasto **MODE**

Con il tasto **↓** selezionare il modo desiderato (vendita assistita oppure confezionamento)

Confermare con il tasto *****

Modo pesata

Immissione del peso con il tasto **kg**

a) con il numero PLU oppure un tasto fisso

- Selezionare il tasto **kg** per l'immissione manuale del peso (nel display appare **VENDITA INGROSSO**).
- Selezionare il PLU (con il numero PLU oppure mediante un tasto fisso).
- Digitare il tasto **#** (il display del peso lampeggia).
- Immettere il peso conosciuto.
- Registrare con il tasto operatore (p. es. **V1**).
- Emettere lo scontrino merci, cassa o prenotazione (contrassegno: **Impostaz. Peso Manuale**).
- Digitare tasto di vendita all'ingrosso successiva o **kg**, ritorno al modo vendita assistita.







b) con immissione libera del prezzo unitario

- Premere il tasto **kg** per l'immissione manuale del peso (nel display appare **VENDITA INGROSSO**).
- Premere il tasto **#** (immettere il peso noto).
- Premere il tasto **#** (immettere il prezzo unitario).
- Registrare con il tasto operatore (p. es. **V1**).
- Emettere lo scontrino merci, cassa o prenotazione (contrassegno: **Impostaz. Peso Manuale**).
- Digitare tasto di vendita all'ingrosso successiva o **kg**, ritorno al modo vendita assistita.

Funzioni di cassa

Menu "FUNZIONI DI CASSA 1": quadro sinottico

    Chiamata menu "FUNZIONI DI CASSA 1"

FUNZIONI DI CASSA 1		
	01 ENTRATE SI'=*	Entrate senza circolazione di merce
	02 USCITE SI'=*	Uscite dalla cassa
	03 CASSA ACC./SPEN. SI'=*	Bloccare la cassa
	04 GIACENZA DENAR SI'=*	Contante in cassa
	05 CONSEGNA CONTANTE SI'=*	Prelievo di denaro nel cassetto della cassa
	06 AMMONTARE CASSA SI'=*	Somma totale nel cassetto della cassa (vedere la chiusura giornaliera)
	08 FINE MENU SI'=*	Uscita dal menu "Funzioni di cassa 1"

Selezionare la voce di menu corrispondente con   oppure con il codice di accesso diretto.

Menu "FUNZIONI DI CASSA 2": quadro sinottico

 **CODE** **7** **7** ***** Chiamata menu "FUNZIONI DI CASSA 2"

FUNZIONI DI CASSA 2			
	↓		
01	GIACENZA DI CASSA	SI'=*	Giacenza di denaro nella cassa
	↓		
02	GRAN TOTALE	SI'=*	Memoria non cancellabile del fatturato totale
	↓		
03	RAPPORTO CASSA	SI'=*	Fatturato di tutte le casse (vedere la chiusura giornaliera)
	↓		
04	FINE MENU	SI'=*	Uscita dal menu "Funzioni di cassa 2"

Selezionare la voce di menu corrispondente con   oppure con il codice di accesso diretto.

Chiusura giornaliera

Organizzazione dei dati del fatturato

Scontrino

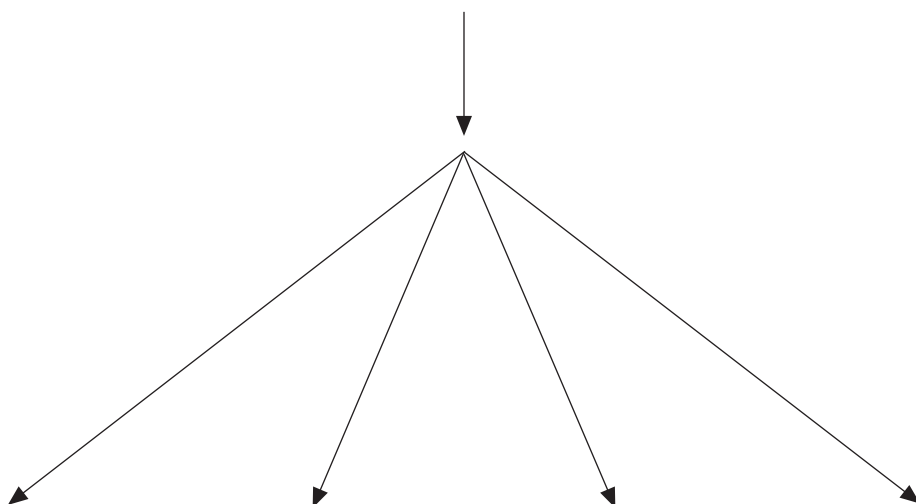
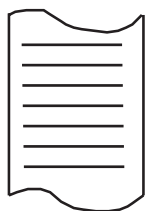

Rapporto merci

Rapporto cassa

Ammontare cassa
(Ammontare del cassetto della cassa)

File delle transazioni
(Registro)

Liv. di totaliz. 1

2

Liv. di totaliz. 1

2



- Articolo
- Gruppo merceologico
- ...

- Vendite
- Magg. / sconto
- ...

- Vendite
- Magg. / sconto
- ...

- tutte le registrazioni (PLU, storno, ...)

Cancellare...

dopo l'analisi del totale finale (Interrogazione: cancellare sì / no dopo la stampa)

dopo il rapporto cassa (interrogazione: cancellare sì / no dopo la stampa)

dopo esecuzione di ammontare cassa (automaticamente)

dopo l'analisi del totale finale (Interrogazione: cancellare sì / no dopo la stampa)

Chiusura giornaliera

Menu "Funzioni speciali": quadro sinottico



CODE 6 6 6 6 6 6 * Chiamata del menu "Funzioni speciali"

FUNZIONI SPECIALI			
	↓		
01	STORNO SC.	SI'=*	Annullamento dello scontrino
	↓		
02	SCONTR. MERCE	SI'=*	Elencare e cancellare gli scontrini merce
	↓		
03	PRENOTAZIONE	SI'=*	Elencare e cancellare le prenotazioni
	↓		
04	STATIST. TEMP.	SI'=*	Statistica dei tempi dei venditori
	↓		
05	BOLLE DI CONSEGNA	SI'=*	Elencare / cancellare / annullare le bolle di consegna
	↓		
06	FINE MENU	SI'=*	Con CODE ritorno al modo pesata

Chiusura di cassa

1. Annullamento degli scontrini cliente (v. pag. 52)



01 STORNARE SCONTR. SI'=*

2. Contare il contenuto reale di (ogni) cassa

3. Ammontare cassa (v. pag. 53)



Bilancio di cassa di ogni singolo cassetto cassa, immettere l'ammontare effettivo, fare il bilancio di cassa

4. Rapporto cassa (v. pag. 54)



(Totale del denaro di tutte le casse)

5. Creare il giornale contabile (v. pag. 60)

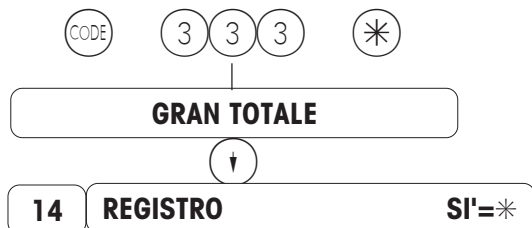

Annullamento scontrino

 **CODE** 6 6 6 6 6 6 * Chiamata menu "Funzioni speciali"

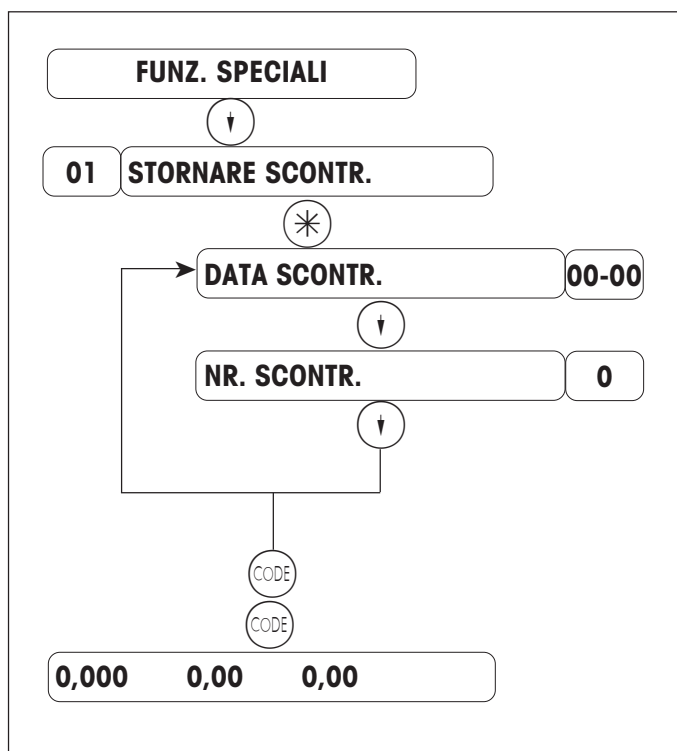

Premere una volta  oppure introdurre il numero di accesso diretto 01.

Introdurre la data dello scontrino (la data attuale è preimpostata)

Introdurre il numero dello scontrino

Con   ritorno al modo pesata

Avvertenza:

tutti i dati relativi ai totali vengono corretti esattamente per articolo ed in funzione dell'ora esatta.

Ammontare cassa

(Conteggio dell'ammontare nel cassetto della cassa)

    Chiamata del menu "Funzioni di cassa"

FUNZIONI DI CASSA 1		
↓		
06	AMMONTARE CASSA	SI'=*
↓		
STORNO OK	NO	0/1
↓		
CARTA OK	NO	0/1
↓		
STATO REALE		
↓		
CONTANTE		0,00
↓		
VALUTA ESTERA		0,00
↓		
STATO REALE OK	NO	0/1
↓		
NUMERO COPIE		0

Immettere il codice di accesso diretto 06 .

Annullamento scontrino già eseguito ?

No = Si =

Abbastanza carta nella stampante ?

No = Si =

Immissione del contenuto effettivo in contanti

Immissione del contenuto effettivo in valuta estera (eventualmente altri mezzi di pagamento, se impostati)

Selezionare la voce di menu corrispondente con oppure con il codice di accesso diretto.

Avvertenza : il totale del denaro di questa cassa, di cui si è fatto il conteggio, viene cancellato automaticamente. Esso è indipendente dai totali nel rapporto cassa.

Rapporto cassa

 CODE 7 7 * Chiamata del menu "Funzioni di cassa"

FUNZIONI DI CASSA 2		
	↓	
03	RAPPORTO CASSA	SI'=*
	↓	
LIVELLO		1
	↓	
DA BILANCIA		0
	↓	
A BILANCIA		0
	↓	
LISTA RIDOTTA		0-1
	↓	
LISTA COMPLETA		0-1
	↓	
CANCELLARE	NO	0-1

Immettere il codice di accesso diretto 03 .

Immettere il livello di totalizzazione (1 - 4).

○ = Lista breve
① = Lista lunga

Stampa

Avvertenza: i totali del denaro di questa cassa selezionata verranno cancellati .
Questa cancellazione è indipendente dai totali nell'ammontare cassa.

In appendice al rapporto cassa verrà stampata una rassegna dei movimenti degli scontrini merce.

Movimenti scontrini merce		
	Numero	Importo
Saldo:	#	##,##
Creati :	#	##,##
Liquidati:	#	##,##
Annullati:	#	##,##
Cancellati:	#	##,##
Vecchio saldo :	#	##,##

Tutti gli scontrini merci non ancora incassati.

Tutti gli scontrini merci creati a partire dall'ultima cancellazione.
Tutti gli scontrini merci incassati a partire dall'ultima cancellazione.
Tutti gli scontrini merci annullati a partire dall'ultima cancellazione.
Tutti gli scontrini merci cancellati a partire dall'ultima cancellazione mediante CODE 666666.

Tutti gli scontrini merci registrati prima dell'ultima cancellazione ma non incassati.

I movimenti degli scontrini merci producono dei dati corretti solo se la GESTIONE MERCI e la GESTIONE FINANZE vengono cancellate contemporaneamente !!!!!

Svolgimento del movimento scontrini merci:

1. Creazione di uno scontrino merce

Movimenti scontrini merce		
	Numero	Importo
Saldo:	1	12,34
Creati :	1	12,34
Liquidati:	0	00,00
Annullati:	0	00,00
Cancellati:	0	00,00
Vecchio saldo	0	00,00

2. Liquidazione di uno scontrino merce

Movimenti scontrini merce		
	Numero	Importo
Saldo:	0	00,00
Creati:	1	12,34
Liquidati:	1	12,34
Annullati:	0	00,00
Cancellati:	0	00,00
Vecchio saldo:	0	00,00

3. Creazione di uno scontrino merce

Movimenti scontrini merce		
	Numero	Importo
Saldo:	1	55,00
Creati:	2	67,34
Liquidati:	1	12,34
Annullati:	0	00,00
Cancellati:	0	00,00
Vecchio saldo:	0	00,00

4. Annullamento di uno scontrino merce

Movimenti scontrini merce		
	Numero	Importo
Saldo:	0	00,00
Creati:	2	67,34
Liquidati:	1	12,34
Annullati :	1	55,00
Cancellati:	0	00,00
Vecchio saldo:	0	00,00

5. Creazione di uno scontrino merce

Movimenti scontrini merce		
	Numero	Importo
Saldo:	1	11,11
Creati :	3	78,45
Liquidati:	1	12,34
Annullati:	1	55,00
Cancellati:	0	00,00
Vecchio saldo:	0	00,00

Movimenti scontrini merce		
	Numero	Importo
Saldo:	0	00,00
Creati:	3	78,45
Liquidati:	1	12,34
Annullati:	1	55,00
Cancellati:	1	11,11
Vecchio saldo:	0	00,00

Calcolo del saldo degli scontrini merce:

Scontrini merce creati
 - scontrini merce liquidati
 - scontrini merce annullati
 - scontrini merce cancellati
 + (vecchio saldo)
 = SALDO

Totali gestione merci:

Scontrini merce creati 78,45
 - scontrini merce annullati 55,00
 = Totali gestione merci 23,45



Totali gestione finanze:

Scontrini merce liquidati 12,34
 = Totali gestione finanze 12,34

Menu "Totali parziali " (quadro sinottico)

 **CODE** 2 2 * Chiamata menu "Totali parziali"



Con   oppure con il codice di accesso diretto selezionare la voce di menu corrispondente, ed attivarla con il tasto .



Avvertenza:

il totale non viene cancellato dopo la stampa .
La stampa ha luogo sulla stampante interna .
Durante la stampa dei totali parziali si può continuare la vendita.

Menu "Gran totale" (quadro sinottico)

      Chiamata del menu "Gran totale"

GRAN TOTALE	
	↓
01	CHIUSURA LIV 1
	↓
02	CHIUSURA LIV 2
	↓
05	BILANCIA / VX
	↓
07	REPARTI
	↓
09	GM
	↓
10	PLU
	↓
11	PLU OFF. SPECIALE
	↓
12	PLU PREZZI CAMB.
	↓
13	PERIODICO
	↓
14	REGISTRO
	↓
15	BIL/VX SU ETIK.
	↓
16	REPARTI SU ETICH.
	↓
18	PLU SU ETICHETTA
	↓
19	FINE MENU

Con   oppure con il codice di accesso diretto selezionare la voce di menu corrispondente, ed attivarlo con il tasto .

Avvertenza: dopo la stampa (per esempio Gran Totale nella chiusura) si può cancellare il totale.

La stampa viene eseguita con la stampante interna.

Durante la stampa del gran totale tutte le bilance sono disabilitate.

Scontrini aperti vengono annullati automaticamente.

Gran totale Bilancia / VX



CODE 3 3 3 * Chiamata menu "Gran totale"

GRAN TOTALE

05 BILANCIA / VX

LIVELLO 1

LISTA RIDOTTA 0-1

RAPP. IN CORSO

ALTRI RAPP. NO 0-1

CANCELLARE NO 0-1

0,000 0,000 0,000

Premere 5 volte oppure
introdurre il codice di accesso diretto 05

Immettere la selezione:

= Livello 1

= Livello 2

Immettere la selezione :

= Lista ridotta; = Lista completa

Stampa

Immettere la selezione

= Nessun altro rapporto

= Ulteriori rapporti

Immettere la selezione :

= Non cancellare

= Cancellare tutti i totali

Con ritorno al modo pesata

Gran totale periodico

 **CODE** 3 3 3 * Chiamata menu "Gran totale"

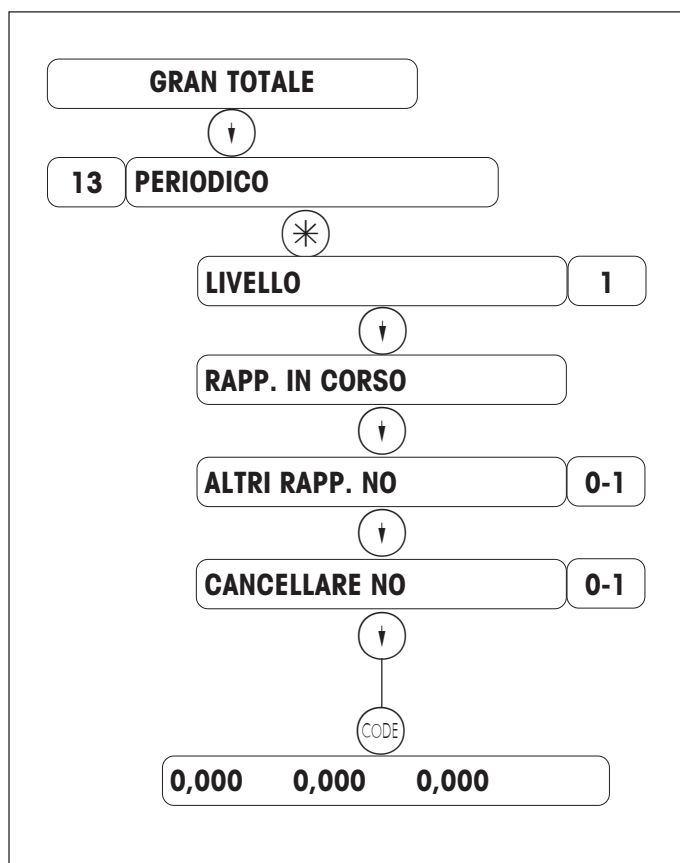

The screenshot shows the following menu structure:

- GRAN TOTALE** (with a downward arrow)
- 13 PERIODICO** (with an asterisk icon)
- LIVELLO** (with a right arrow) **1**
- RAPP. IN CORSO** (with a downward arrow)
- ALTRI RAPP. NO** (with a right arrow) **0-1**
- CANCELLARE NO** (with a right arrow) **0-1**
- CODE** (with a downward arrow)
- 0,000 0,000 0,000**

Introdurre il codice di accesso diretto 13

Immettere la selezione:

① = Livello 1

② = Livello 2

Stampa

Immettere la selezione

① = Nessun altro rapporto

② = Ulteriori rapporti

Introdurre la selezione:

① = non cancellare

② = cancellare tutti i totali

Con **CODE** ritorno al modo pesata

Registro

 **CODE** 3 3 3 * Chiamata menu "Gran totale"

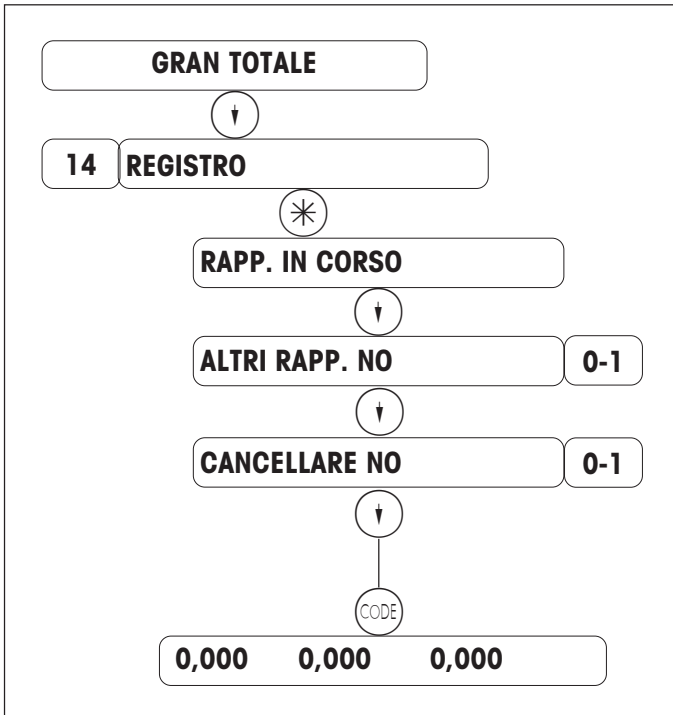

GRAN TOTALE

↓

14 REGISTRO

*

RAPP. IN CORSO

↓

ALTRI RAPP. NO 0-1

↓

CANCELLARE NO 0-1

↓

CODE

0,000 0,000 0,000

Introdurre il codice di accesso diretto 14

Stampa

Introdurre la selezione:

- 0 = nessun altro rapporto
- 1 = altri rapporti

Introdurre la selezione:

- 0 = non cancellare
- 1 = cancellare tutti i totali

Con **CODE** ritorno al modo pesata

Pagamenti senza contanti con un terminale ECash

Terminali Ecash (registratori di cassa elettronici) omologati

Sono omologati solo i terminali elencati sotto.

- Terminale ZVT 700 della ditta Giesecke & Devrient
- Gestore di rete TeleCash GmbH, Stuttgart (Software ZVTMTCE P3.02.)



- Terminale PT-A30 della ditta EL-ME
- Gestore di rete Wellcom International, Monaco. (Software PTxA30.0601.)



Impostazioni dell'apparecchio

Modo Servizio

- Impostare la procedura 8 (modo servizio voce di menu 26 "CONF.INTERF.SER.")
- Selezionare il costruttore del terminale ed il gestore di rete
- Immettere la password del concessionario
 - Nel caso della G&D/TeleCash senza lo 01 che lo precede (01280011 = 280011).
 - Nel caso della ELME/Wellcom non occorre nessuna password.
- Interruzione: nel caso di ELME/Wellcom rispondere con "NO" .

Nuovi numeri di codice nel caso di un terminale ECash

CODE 7431* fare il logon del terminale ECash

CODE 7432* fare il logoff del terminale ECash

Configurazione della tastiera (03 TASTI FUNZ.SPEC.)

Quando si definisce il tasto ECash, si riserva contemporaneamente il mezzo di pagamento 8. Questo mezzo di pagamento viene trasmesso a **tutte le casse nella rete**. Un mezzo di pagamento 8 presente viene soprascritto. Le caratteristiche di questo mezzo di pagamento non si possono modificare.

Caratteristiche del mezzo di pagamento 8 (ECash) :

- non è un mezzo di pagamento Euro
- denominazione del mezzo di pagamento: ECash
- sigla del mezzo di pagamento: ec
- decimali: 2
- arrotondamento a 1
- Fattore: 1
- cambio: 1.00

Configurazione della tastiera (04, Pos tasti funzione speciali)

Il tasto ECash deve essere posizionato.

Sequenza di accensione

Il T.O.P. (terminale per operazioni di pagamento) deve essere acceso circa 1 - 2 minuti prima della cassa, in quanto esso esegue complesse operazioni interne di test autodiagnostico.

Durante il logon, nel display della cassa appare l'informazione "Logon Terminale".

Dopo che l'operazione di logon è riuscita nel display appare per circa 1 secondo il messaggio "ECash è aperto".

Se il terminale non è collegato oppure non è acceso, appare il messaggio "Terminale ECash manca". Questo messaggio deve essere confermato con il tasto C.

Modi di pagamento

Banda magnetica

Carta assegni (= Carta EC, Carta euroassegni)

Pagamento Offline; ELV;	p. es. fino a 50 Euro
Pagamento Online; Livello 1: PoZ	p. es. da 50 - 100 Euro
Livello 2: PIN	p. es. oltre 100 Euro

Carte di credito (VISA, MASTER CARD)

Pagamento offline	p. es. fino a 100 Euro
Pagamento online	p. es. oltre 100 Euro

Carte con chip (= smart card, carta intelligente)

ECash

il codice segreto viene controllato mediante il chip .

Le impostazioni nel chip determinano se il pagamento si effettua offline oppure online .
Questo è indipendente dal limite.

Plastic money (Carta contanti, "portamonete elettronico")

Essa viene eseguita senza codice segreto o firma, essa equivale ad un pagamento in contanti.

Svolgimento dell'operazione

- RegISTRAZIONI
- Tasto ECash
- Tasto operatore
- Inserire la carta nel terminale e confermare l'importo sul terminale.
- La stampa dello scontrino viene avviata --> attesa del messaggio positivo dal terminale.
- La stampa dello scontrino viene conclusa.
- Il cliente riceve uno scontrino di cassa dalla cassa ed una ricevuta dal terminale.

In caso di messaggio negativo dal terminale:

- ripetere il pagamento ECash con il tasto ECash

oppure

- pagamento in contanti con il tasto *

oppure

- continuare a lavorare con il tasto del resto

oppure

- interrompere con il tasto annullamento --> viene eseguito l'annullamento scontrino

Annullamento sul terminale

Un annullamento della pezza d'appoggio sul terminale di pagamento è consentito solo se non si tratta di una carta contanti oppure di una carta assegni internazionale e se sul terminale di pagamento non è stata ancora eseguita nessuna chiusura di cassa.

L'annullamento si può effettuare soltanto sul terminale, sul quale il pagamento ha avuto luogo. Per annullare occorrono la password del capo cassiere e il numero della pezza giustificativa. Quindi si inserisce nel terminale la carta, con la quale l'autorizzazione ha avuto luogo.

Nel caso del PTA-30 ELME/wellcom l'annullamento non si effettua con il numero della pezza d'appoggio, ma con il numero Trace. A tale scopo la carta di credito non è più necessaria.

Metodo per correggere la gestione delle merci e la gestione del denaro:

1. annullamento della pezza d'appoggio sul terminale di pagamento dal quale la pezza d'appoggio è stata emessa;
2. annullamento dello scontrino sulla bilancia / cassa.

Valutazione

Nel rendiconto finanziario i pagamenti con ECash vengono rappresentati come un nuovo mezzo di pagamento. Tutti i pagamenti con ECash vengono trattati sotto un mezzo di pagamento.

Avvertenza: mediante i tipi di ricavo è possibile operare una distinzione a seconda dei diversi tipi di carte di credito. (Per ogni tipo di carta di credito si può creare un tipo di ricavo.)

Una distinzione a seconda del tipo di carta di credito viene dichiarata solo sul terminale nella chiusura di cassa.

Lo svolgimento delle operazioni si presenta quindi come segue:

- l'avviamento si effettua mediante il tasto ECash
- si digita il tasto voluto per il tipo di ricavo per il tipo corrispondente di carta di credito
- si conferma con il tasto operatore.

EURO

La conversione della cassa dalla valuta del Paese all'Euro deve avvenire contemporaneamente alla conversione del terminale di pagamento dalla valuta del Paese all'Euro.

Analizzare e cancellare tutti i rendiconti (rendiconti delle vendite e rendiconti finanziari)!

La Giesecke & Devrient converte automaticamente i suoi terminali dal DM all'Euro il 01.01.2002. Una conversione anticipata è possibile. Una conversione in senso inverso dall'Euro al DM è impossibile.

Messaggi di errore e loro eliminazione

Conferma negativa dello svolgimento della registrazione

vedere a pagina 71 **Svolgimento delle operazioni**

Messaggi di errore sul terminale di pagamento vengono sempre segnalati sul display e con segnalazione acustica (doppio bip) angezeigt. Essi devono ricevere conferma con il tasto C-sul terminale.

Funzioni di errore

Errore nella dichiarazione di arrivo (logon) sul terminale di pagamento

- Il terminale non è collegato alla cassa, è guasto, oppure è spento.
- Sigla errata per la valuta.

Errore nel corso del funzionamento

- Vedere la descrizione degli errori fornita dal costruttore del terminale.

Errore nella dichiarazione di partenza (logoff) sul terminale di pagamento

- Il terminale non è collegato alla cassa, è guasto oppure è spento.

Codice di emergenza

Scollegare l'apparecchio dalla rete:

(funzionamento bilancia singola)



E' possibile proseguire il lavoro con le seguenti limitazioni:

- Non è possibile il servizio "Seguire il cliente" (da bilancia a bilancia)
- La chiusura giornaliera va richiamata singolarmente su ciascuna delle bilance
- I cambiamenti di prezzo (gestione dati) vanno effettuati singolarmente su ciascuna delle bilance.

Riportare di nuovo la bilancia nella rete:



**Per un buon futuro dei Vostri prodotti METTLER TOLEDO:
il Servizio Assistenza Tecnica METTLER TOLEDO Vi garantisce nel
corso degli anni la qualità, la precisione di misura e la
conservazione del valore.**

**Per favore richiedeteci una documentazione precisa sulla nostra
interessante offerta per il servizio tecnico.**

Grazie.

Con riserva di apportare modifiche tecniche
e di disponibilità degli accessori

Stampato su carta sbiancata al 100% senza cloro,
per rispetto al nostro Ambiente.

© Mettler-Toledo (Albstadt) GmbH 20076

ME-22014757_

Stampato in Germania 0107/2.11

Internet <http://www.mt.com>

- A** **Mettler-Toledo Gesellschaft mbH.**, Südrandstr. 17, 1230 Wien,
Tel. (01) 604 19 80, Telefax (01) 604 28 80, Telex 111302
- B** **N.V. Mettler-Toledo S. A.**, Leuvensesteenweg 384, 1932 Zaventem,
Tel. (02) 334 02 11, Fax (02) 334 03 34
- CH** **Mettler-Toledo (Schweiz) AG**, Im Langacher, 8606 Greifensee,
Tel. (044) 944 45 45, Telefax (044) 944 45 10
- D** **Mettler-Toledo GmbH**, Postfach 110840, 35353 Giessen,
Tel. (0641) 507-333, Telefax (0641) 507-349, Telex 482912
- E** **Mettler-Toledo S.A.E.**, Avda. San Pablo 28, 28820 Coslada (Madrid),
Tel. (01) 669 62 22, Fax (01) 669 33 47
- F** **Mettler-Toledo S.A.**, 18/20 Avenue de la Pépinière, 78222 Viroflay Cedex,
Tél. (01) 30 97 17 17, Fax (01) 30 97 16 16
- I** **Mettler-Toledo S.p.A.**, Via Vialba 42, 20026 Novate Milanese,
Tel. (02) 33 3321, Telefax (02) 35 62 973
- NL** **Mettler-Toledo B.V.**, Postbus 6006, 4000 HA Tiel,
Tel. (03440) 63 83 63, Telefax (03440) 63 83 90